

FEBRUAR 2021  
05-0991-200

# Xerox<sup>®</sup> W130 / W110 Scanner

Benutzerhandbuch des Scanners  
Microsoft<sup>®</sup>-Benutzer

**© 2021 Xerox Corporation. Alle Rechte vorbehalten. Xerox® ist eine eingetragene Marke der Xerox Corporation in den USA und / oder anderen Ländern.**

Inhalt © 2021 Visioneer, Inc. Alle Rechte vorbehalten. Der Markenname und das Logo von Visioneer® und OneTouch® sind eingetragene Marken der Visioneer, Inc.

Die Vervielfältigung, Anpassung und Übersetzung ist ohne vorherige schriftliche Genehmigung nur in dem unter den Urheberrechtsgesetzen gestatteten Umfang gestattet. Der beanspruchte Copyright-Schutz umfasst alle Formen und Arten von urheberrechtlich schützbarem Material und von Informationen, die jetzt durch geschriebenes oder richterlich festgelegtes Recht erlaubt oder im Folgenden gewährt sind, einschließlich, aber ohne Beschränkung auf aus den Software-Programme generiertes Material, das auf dem Bildschirm dargestellt wird, z. B. Stile, Vorlagen, Symbole, Bildschirmanzeigen, Aussehen usw.

Adobe®, Adobe® Acrobat®, Adobe® Reader® und das Adobe® PDF-Logo sind eingetragene Marken der Adobe Systems Incorporated in den Vereinigten Staaten und/oder anderen Ländern.

ISIS™ ist eine eingetragene Marke der EMC Software Corporation.

Post-It® ist eine eingetragene Marke der 3M Corporation in den Vereinigten Staaten und/oder anderen Ländern.

Microsoft® ist eine eingetragene Marke der Microsoft Corporation in den Vereinigten Staaten. Windows® und SharePoint® ist eine eingetragene Marke der Microsoft Corporation.

ZyINDEX is a registered trademark of ZyLAB International, Inc. ZyINDEX toolkit portions, Copyright © 1990-1998, ZyLAB International, Inc.

Alle anderen in den vorliegenden Unterlagen erwähnten Produkte können Marken der jeweiligen Unternehmen sein und werden hiermit anerkannt.

Dieses Dokument wird regelmäßig überarbeitet. Änderungen, technische Irrtümer und typografische Fehler werden in nachfolgenden Ausgaben berichtigt.

Dokumentversion: 05-0991-200 (Februar 2021)

Die dargelegten Informationen können ohne vorherige Ankündigung geändert werden; sie stellen keine Zusicherung seitens Visioneer dar. Die beschriebene Software wird unter einer Lizenzvereinbarung bereitgestellt. Die Software darf nur entsprechend den Bedingungen dieser Vereinbarung verwendet und kopiert werden. Es ist rechtswidrig, die Software auf andere Medien als die ausdrücklich in der Lizenzvereinbarung gestatteten zu kopieren. Ohne ausdrückliche schriftliche Genehmigung von Visioneer darf kein Teil dieser Unterlagen für irgendwelche Zwecke, ausgenommen die persönliche Verwendung durch den Lizenznehmer sowie in dem durch die Lizenzvereinbarung gestatteten Umfang, und unabhängig von der Art und Weise oder den dafür eingesetzten Mitteln (elektronisch, mechanisch, durch Fotokopieren, Aufzeichnen, Speichern und Abrufen in Datenspeicherungsanlagen) vervielfältigt oder übertragen sowie in andere Sprachen übersetzt werden.

Erläuterung zu eingeschränkten Rechten der US-Regierung

Verwendung, Vervielfältigung und Offenlegung unterliegen den in Unterabsatz (c)(1)(ii) der Klausel „Rights in Technical Data and Computer Software“ in 52.227-FAR14 genannten Einschränkungen. Die mit dem vorliegenden Produkt gescannten Materialien können durch

Gesetze und behördliche Regeln geschützt sein, darunter Urheberrechtsgesetze. Der Kunde trägt die alleinige Verantwortung, solche Gesetze und Regeln einzuhalten.

# Inhaltsverzeichnis

1 Sicherheit .....	1-1
Einleitende Sicherheitshinweise .....	1-1
Betriebliche Sicherheitshinweise .....	1-1
Elektrische Informationen.....	1-2
Warnung: Elektrische Sicherheitshinweise .....	1-2
Stromversorgung.....	1-3
Gerät von der Stromversorgung trennen.....	1-3
Ausschalten in Notfällen.....	1-3
Wartungsinformationen.....	1-3
Sicherheitszertifizierungen.....	1-4
EH&S-Kontaktinformationen .....	1-4
2 Willkommen.....	2-1
Lieferumfang .....	2-1
Computerspezifikationen .....	2-1
Dokumentation.....	2-2
Xerox® W130 / W110 Scanner .....	2-3
3 Einrichten des Scanners.....	3-1
Anschließen der Stromversorgung .....	3-2
4 Installieren.....	4-1
Installieren der Software und Anschließen des Scanners .....	4-1
Installieren des Scanner-Treibers.....	4-4
Anschließen des USB-Kabels und Einschalten des Geräts .....	4-5
Installieren von Visioneer OneTouch .....	4-6
Zusätzliche mit dem Scanner verfügbare Anwendungen.....	4-7
Aufrufen der Benutzerhandbücher .....	4-7
Registrieren des Scanners.....	4-8
5 Laden von zu scannenden Vorlagen .....	5-1
Unterstützte Dokumenttypen .....	5-1
Zu vermeidende Vorlagen.....	5-2
Nicht unterstützte Dokumenttypen.....	5-2
Einstellen der Optionen für den Papiereinzug.....	5-3
Festlegen des Papierpfads.....	5-3
Scannen mit dem automatischen Vorlageneinzug.....	5-3
Vorbereiten der Dokumente für das Scannen.....	5-3
Laden von Dokumenten.....	5-4

6	Wartung.....	6-1
	Sicherheitshinweise.....	6-1
	Hardwareeigenschaften.....	6-2
	Geräteeinstellungen.....	6-2
	Scannerwartung.....	6-3
	Treibereinstellungen.....	6-4
	Beheben eines Papierstaus.....	6-4
	Reinigen des Scanners.....	6-5
	Reinigen der Außenseite des Scanners.....	6-5
	Reinigen der Innenseite des Scanners.....	6-5
	Reinigen der Walzen des automatischen Vorlageneinzugs.....	6-6
	Reinigen des Vorlagenglases und der Hintergrundplatten.....	6-7
	Reinigen der Papiersensoren.....	6-8
	Reinigen der Sensoren des automatischen Vorlageneinzugs.....	6-8
	Austauschen der Walze.....	6-9
	Austauschen des Papiereinzugswalze.....	6-10
	AUSTAUSCHEN DER PAPIEREINZUGS- UND DER TRENNWALZ.....	6-11
	Austauschen der Walze zum Verhindern des Doppelblatteinzugs.....	6-12
	Fehlercodes für den Scanner.....	6-13
	Einsetzen einer Tintenpatrone.....	6-18
	Anpassen der Druckposition.....	6-19
	Fehlerbehebung.....	6-19
	Deinstallieren des Scanners.....	6-22
	Spezifikationen des Xerox® W130 / W110 Scanner.....	6-23
	Teileliste für den Xerox® W130 / W110 Scanner.....	6-24
7	Anhang A: Gesetzliche Bestimmungen.....	7-1
	Grundlegende Bestimmungen.....	7-1
	USA (FCC-Bestimmungen).....	7-1
	Zertifizierungen in Europa.....	7-1
	Türkei (RoHS-Bestimmung).....	7-2
	Gesetzliche Vorschriften zum Kopierbetrieb.....	7-2
	U.S.A.....	7-2
	Kanada.....	7-3
	Andere Länder.....	7-4
8	Anhang B: Informationen zur Konformität.....	8-1
	Gesetzliche Vorschriften zum Faxbetrieb.....	8-1
	USA und Kanada.....	8-1
	Europäische Union.....	8-1
	Hinweis zu Energy Star in den USA.....	8-1

# 1. Sicherheit

## Einleitende Sicherheitshinweise

### Rechtliche Erklärungen und Sicherheit

Lesen Sie die folgenden Hinweise vor Inbetriebnahme des Geräts sowie bei Bedarf sorgfältig durch, um den sicheren Betrieb des Geräts sicherzustellen.

Alle Produkte und Zubehörmaterialien von Xerox® wurden unter Berücksichtigung strengster Sicherheitsbestimmungen hergestellt und getestet. Dazu gehören die Prüfung und Zertifizierung durch die zuständigen Sicherheitsbehörden ebenso wie die Einhaltung der Bestimmungen zur elektromagnetischen Verträglichkeit (EMV) und anerkannter Umweltvorschriften.



Die Prüfungen der Sicherheit und der Umweltverträglichkeit sowie der Leistung dieses Produkts wurden ausschließlich mit Xerox®-Materialien durchgeführt. Unerlaubte Änderungen am Gerät wie das Hinzufügen neuer Funktionen oder das Anschließen externer Geräte wirken sich möglicherweise auf die Zertifizierung des Produkts aus. Weitere Informationen erhalten Sie von Ihrem Xerox-Vertreter.

## Betriebliche Sicherheitshinweise

Alle Geräte und Zubehörmaterialien von Xerox® wurden unter Berücksichtigung strengster Sicherheitsbestimmungen hergestellt und getestet. Dazu gehören die Prüfung und Zulassung durch die zuständigen Sicherheitsbehörden ebenso wie die Einhaltung anerkannter Umweltvorschriften.

Beachten Sie die folgenden Sicherheitshinweise, um den sicheren Betrieb Ihres Xerox®-Geräts sicherzustellen:

### Beachten Sie diese Punkte

- Beachten Sie jederzeit alle Warnungen und Bedienungshinweise, die am Gerät angebracht oder mit dem Gerät ausgeliefert werden.
- Verwenden Sie ausschließlich für dieses Gerät geeignete Verbrauchs- bzw. Zubehörmaterialien; andernfalls kann es zu Leistungseinschränkungen oder Gefährdungen kommen. Verwenden Sie keine Reinigungssprays, da diese u. U. brennbar sind und Explosionen verursachen können.
- Lassen Sie stets Sorgfalt walten, wenn Sie das Gerät bewegen.
- Stellen Sie das Gerät nur auf einer ausreichend stabilen Oberfläche auf, die für das entsprechende Gewicht ausgelegt ist.
- Stellen Sie sicher, dass das Gerät ausreichend belüftet wird und für Wartungsarbeiten zugänglich ist.
- Trennen Sie das Netzkabel von der Steckdose, bevor Sie das Gerät reinigen.

**Hinweis:** Das Xerox®-Gerät verfügt über eine Energiespareinrichtung, um Strom zu sparen, wenn es nicht verwendet wird. Das Gerät kann dauerhaft eingeschaltet bleiben.

### Vermeiden Sie folgende Punkte

- Schließen Sie den Gerät nicht mit einem einen Zwischenstecker ohne Schutz Erde an eine geerdete Steckdose an.
- Führen Sie keine Wartungsvorgänge aus, die nicht in dieser Dokumentation beschrieben werden.
- Entfernen Sie keine Abdeckungen oder Schutzvorrichtungen, die mit Schrauben befestigt sind. Unter diesen Abdeckungen befinden sich keine durch Bedienkräfte zu wartenden Teile.
- Stellen Sie keine das Gerät nicht in der Nähe von Heizkörpern oder anderen Wärmequellen auf.
- Versuchen Sie nicht, elektrische oder mechanische Sperren dieses Geräts außer Kraft zu setzen oder zu umgehen.
- Stellen Sie das Gerät nicht so auf, das andere Personen auf das Stromkabel treten oder darüber stolpern können.



**Vorsicht: Dieses Gerät ist nicht für den Betrieb im direkten Sichtfeld von Bildschirmarbeitsplätzen vorgesehen.**

Um störende Spiegelungen an Bildschirmarbeitsplätzen zu vermeiden, muss das Gerät außerhalb des direkten Sichtfelds aufgestellt werden.

## Elektrische Informationen

### WARNUNG: ELEKTRISCHE SICHERHEITSHINWEISE

1. Die elektrische Versorgung dieses Geräts muss den auf dem Typenschild auf der Rückseite des Geräts vermerkten Anforderungen entsprechen. Wenn Sie nicht sicher sind, ob Ihre elektrische Versorgung den Anforderungen entspricht, wenden Sie sich an Ihren Stromversorger oder an einen Elektriker.
2. Die Steckdose sollte sich in Gerätenähe befinden und leicht zugänglich sein.
3. Verwenden Sie das beigelegte Netzkabel, um das Gerät anzuschließen. Verwenden Sie kein Verlängerungskabel, und nehmen Sie keine Veränderungen am Stecker vor.
4. Verbinden Sie das Netzkabel direkt mit einer ordnungsgemäß geerdeten Steckdose. Wenn Sie nicht sicher sind, ob eine Steckdose ordnungsgemäß geerdet ist, wenden Sie sich an einen Elektriker.
5. Schließen Sie Xerox®-Geräte niemals mittels eines Zwischensteckers an eine Steckdose ohne Schutz Erde an.
6. Stellen Sie das Gerät nicht so auf, das andere Personen auf das Stromkabel treten oder darüber stolpern können.
7. Stellen Sie keine Gegenstände auf das Stromkabel.
8. Die elektrischen oder mechanischen Sperren dieses Geräts dürfen weder außer Kraft gesetzt noch umgangen werden.

9. Stecken oder schieben Sie keine Gegenstände in die Schlitze oder Öffnungen des Geräts. Dies könnte zu Stromschlägen oder Bränden führen.

#### STROMVERSORGUNG

- Dieses Produkt darf nur unter Beachtung der auf dem Typenschild des Geräts vermerkten Anforderungen an die Stromversorgung betrieben werden. Wenn Sie nicht sicher sind, ob Ihre elektrische Versorgung den Anforderungen entspricht, wenden Sie sich an Ihren Stromversorger.



- Schließen Sie das Gerät stets an eine ordnungsgemäß geerdete Steckdose an. Wenn Sie nicht sicher sind, ob Ihre Steckdose geerdet ist, wenden Sie sich an einen Elektriker.



**WARNUNG: Dieses Gerät muss an eine Schutzleiterverbindung angeschlossen sein.**

Der Stecker dieses Geräts verfügt ab Werk über einen Schutzleiter. Dieser Stecker darf nur mit einer geerdeten Steckdose verwendet werden. Diese Vorrichtung dient Ihrer Sicherheit. Wenn Sie den Stecker nicht in die Steckdose stecken können, wenden Sie sich für den Austausch der Steckdose an einen Elektriker.

#### GERÄT VON DER STROMVERSORGUNG TRENNEN

Das Netzkabel fungiert als Trennvorrichtung des Geräts. Der Gerätestecker wird an der Seite des Geräts angeschlossen. Um das Gerät vollständig von der Stromversorgung zu trennen, ziehen Sie das Netzkabel aus der Steckdose.

### Ausschalten in Notfällen

Schalten Sie das Gerät in den nachfolgend aufgeführten Fällen unverzüglich aus, und ziehen Sie das Netzkabel aus der Steckdose.

- Das Gerät gibt ungewöhnliche Gerüche oder ungewöhnliche Geräusche von sich.
- Das Netzkabel ist beschädigt oder verschlissen.
- Ein Trennschalter, eine Sicherung oder eine andere Sicherungseinrichtung wurde ausgelöst.
- Flüssigkeit ist in das Gerät gelangt.
- Das Gerät ist mit Wasser in Kontakt gekommen.
- Das Gerät wurde beschädigt.

### Wartungsinformationen

1. Sämtliche durch die Bedienkraft auszuführenden Wartungsarbeiten am Geräte werden in der mitgelieferten Dokumentation beschrieben.
2. Führen Sie keine Wartungsarbeiten am Gerät durch, die nicht in der Dokumentation beschrieben werden.
3. Verwenden Sie keine Reinigungssprays. Die Verwendung von nicht zugelassenen Reinigungsmitteln kann zu Leistungseinbußen oder Gefahrensituationen führen.



4. Verwenden Sie die Verbrauchsmaterialien und Reiniger nur wie in der Dokumentation angegeben.
5. Entfernen Sie keine Abdeckungen oder Schutzvorrichtungen, die mit Schrauben befestigt sind. Unter diesen Abdeckungen befinden sich keine durch Bedienkräfte zu wartenden Teile.
6. Führen Sie keine Wartungsarbeiten durch, es sei denn, Sie wurden von einem autorisierten Händler dazu angeleitet oder die entsprechende Vorgehensweise wird ausdrücklich in der Dokumentation beschrieben.

## Sicherheitszertifizierungen

Dieses Produkt wurde von folgenden Einrichtungen gemäß den folgenden Normen zertifiziert:

Standard
UL60950-1 (USA)
CSA 22.2 No. 60950-1 (Kanada)
IEC 60950-1

## EH&S-Kontaktinformationen

### Kontaktinformationen

Weitere Informationen zu Umwelt-, Gesundheits- und Sicherheitsaspekten in Zusammenhang mit diesem Xerox®-Produkt erhalten Sie unter der folgenden Telefonnummer:

<b>USA und Kanada / EU (Telefon):</b> 1-800-ASK-XEROX
<b>USA und Kanada / EU (Fax):</b> 1-585-422-8217

## 2. Willkommen

Mit Ihrem neuen Scanner Xerox® können Sie schnell Stapel von einseitigen oder doppelseitigen Vorlagen scannen und die daraus resultierenden Bilder auf dem Computer speichern.

### Lieferumfang

Bevor Sie mit der Installation der Software beginnen, überprüfen Sie den Inhalt des Lieferkartons, und vergewissern Sie sich, dass alle Teile enthalten sind. Wenn Teile fehlen oder beschädigt sind, wenden Sie sich an den Fachhändler, bei dem Sie den Scanner erworben haben.

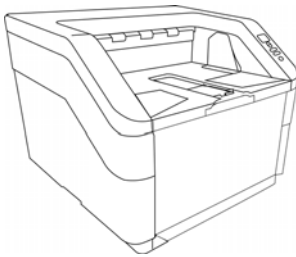

Xerox® W130 / W110 Scanner



Schnellstartanleitung

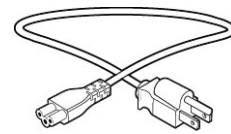

Netzkabe



USB-Kabel 3.0

- Technical Support and Warranty Information
- Register Your Scanner and Review Card

### Computerspezifikationen

- Intel i3 oder gleichwertige CPU
- Internetzugang (nur für die Installation)
- USB-Anschluss (Universal Serial Bus)
- Betriebssystem Microsoft® Windows® in folgenden:
  - 32-Bit oder 64-Bit-7 (Service Pack 1))
  - 32-Bit oder 64-Bit- 8 und 8.1
  - 32-Bit oder 64-Bit- 10
- Mindestens 2 Gigabyte (GB) Arbeitsspeicher (RAM)
- Mindestens verfügbarer Speicherplatz auf der Festplatte:
  - 350 MB für den Scannertreiber
  - 1 GB für Visioneer OneTouch

- 1 bis 3 GB für jede zusätzliche Anwendung
- Monitor (folgenden Einstellungen werden empfohlen):
  - 16-Bit- oder 32-Bit-Farbqualität
  - Auflösung von mindestens 800 x 600 Pixel

Anleitungen zum Festlegen von Farbqualität und Auflösung des Bildschirms finden Sie in der Windows-Dokumentation.

\*

## Dokumentation

### Die Produktbox enthält folgende gedruckte Dokumentation:

- **Installationshandbuch:** Kurzform der Anleitung zur Scannereinrichtung und -installation.
- **Technical Support and Warranty Information:** Mit Kontaktinformationen für den technischen Support und den Kundendienst und einer kurzen Übersicht zur Standardproduktgarantie.
- **Register Your Scanner and Review Card**

La siguiente documentación de copia temporal está disponible durante la instalación o en [www.xeroxscanners.com](http://www.xeroxscanners.com):

- **Benutzerhandbuch des Scanners:** Anleitungen für Einrichtung, Installation, Betrieb, Wartung, Sicherheit und Garantie des Scanners.
- **Anleitung für die OneTouch-Scanfunktion:** Anweisungen für das Konfigurieren und Scannen mit der OneTouch-Funktion.
- **Anleitung für die TWAIN-Scanfunktion:** Anweisungen für den Zugriff und das Scannen mit der TWAIN-Schnittstelle..
- **Patchcode-Blätter:** Werden beim Scannen über die TWAIN-Schnittstelle in Verbindung mit einer Anwendung verwendet, die die Erkennung von Patchcode-Daten unterstützt. Die Layouts der Patchcode-Blätter wurden speziell an Ihren Scanner angepasst. Die Datei enthält die Layouts Patch 2, 3 und T für die Formate U.S. Letter und A4. Achten Sie darauf, das passende Format für das in Ihrem Drucker eingelegte Papier zu drucken.

## Xerox® W130 / W110 Scanner

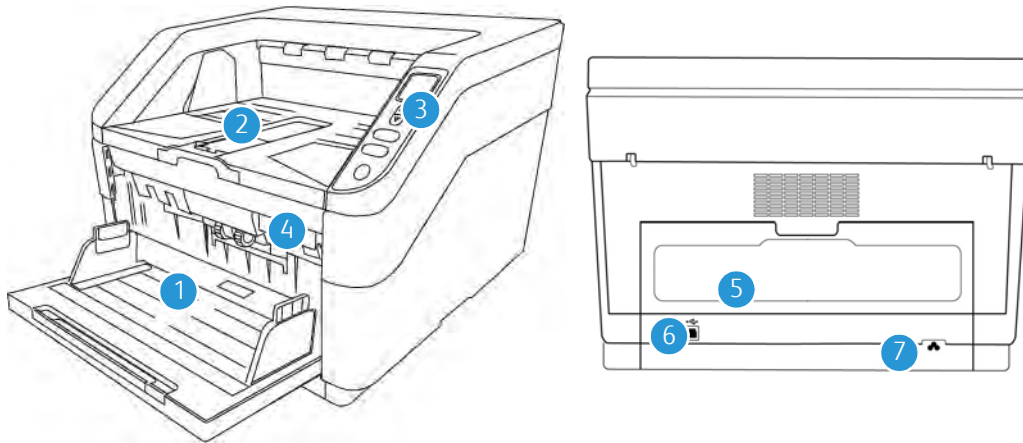

1. **Einzugsfach:** Hält die Vorlagen im automatischen Vorlageneinzug zum Scannen bereit.
  - **Die Verlängerung:** Die Verlängerung des Zufuhrfachs wird ausgezogen, um unterschiedlich lange Vorlagen zu halten.
  - **Papierführungen:** Können an die Breite der Vorlage angepasst werden.
2. **Ausgabefach:** Zur Ausgabe der Vorlagen aus dem Scanner. Klappen Sie einen Ausgabestopper hoch, damit die Vorlagen im Ausgabefach liegen bleiben. Die Verlängerung des Ausgabefachs wird ausgezogen, um unterschiedlich lange Vorlagen zu halten.
3. **Bedienfeld:** OneTouch-Bedienelemente zum Scannen.
  - **LCD-Anzeige:** Zeigt die aktuellen Scaneinstellungen an.
  - **Funktionstasten:** Mit dieser Taste werden die Scaneinstellungen für die OneTouchTasten ausgewählt. Drücken Sie auf/ab, um Jobs auszuwählen.
  - **Simplextaste:** Drücken Sie diese Taste, um eine einseitige Vorlage zu scannen.
  - **Duplextaste:** Drücken Sie diese Taste, um eine doppelseitige Vorlage zu scannen
  - **Powertaste/Statusleuchte:** Hiermit schalten Sie den Scanner ein bzw. aus. Mit der Statusleuchte wird der Status des Scanners angezeigt.
4. **Deckelriegelung des automatischen Vorlageneinzugs:** Öffnet die Klappe des Scanners.
5. **Klappe für geraden Papierpfad:** Senken Sie diese Klappe ab, damit sehr dicke Blätter gerade durch den Scanner gezogen werden
6. **USB-Anschluss (Universal Serial Bus):** Über diesen Anschluss wird der Scanner mit dem Computer verbunden
7. **Netzanschlussbuchse:** Stecken Sie das Netzkabel in diese Buchse ein.



### 3. Einrichten des Scanners

Gehen Sie beim Auspacken, Bewegen und Aufbauen des Scanners umsichtig vor. Folgen Sie den Anweisungen, um Verletzungen und Beschädigungen des Scanners zu vermeiden.

1. Nehmen Sie den Scanner aus der Verpackung, und überzeugen Sie sich, dass alle auf „Lieferumfang“ auf Seite 2-1 aufgeführten Teile vorhanden sind.  
Es wird empfohlen, die Originalverpackung aufzubewahren, falls Sie diese später benötigen.
2. Tragen Sie den Scanner stets mindestens zu zweit, wobei Sie den Scanner an der Unterseite anfassen und anheben.
3. Stellen Sie den Scanner auf einer Platte oder einem Tisch auf, die bzw. der das Gewicht des Scanners trägt. Der Aufstellort darf nicht mit Textilien bedeckt werden.
4. Stellen Sie den Scanner auf eine ebene Fläche in der Nähe des Computers.
5. Entfernen Sie alle Transportschutz-Klebebänder vom Scanner, wie in den folgenden Abbildungen gezeigt.

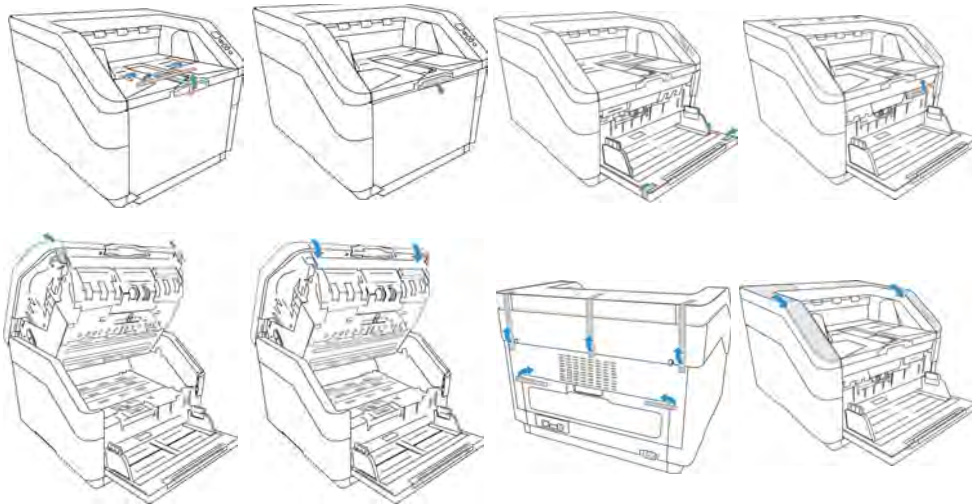

Die Abbildungen dienen nur als Beispiele. Die Verpackung Ihres Scanners kann etwas anders aussehen.

6. Lösen Sie die Klappe vor dem Einzugsfach, um das Einzugsfach zu öffnen. Ziehen Sie das Ausgabefach aus dem Scanner heraus.



## Anschließen der Stromversorgung

**Hinweis:** Verwenden Sie nur das mit Ihrem Scanner mitgelieferte Netzteil. Wenn Sie ein anderes Netzteil anschließen, kann der Scanner beschädigt werden und die Garantie erlöschen.

1. Wählen Sie das richtige Netzstromkabel für Ihr Land aus.
2. Stecken Sie das Netzkabel in den Stromanschluss des Scanners
3. Stecken Sie das Netzkabel in eine Steckdose.

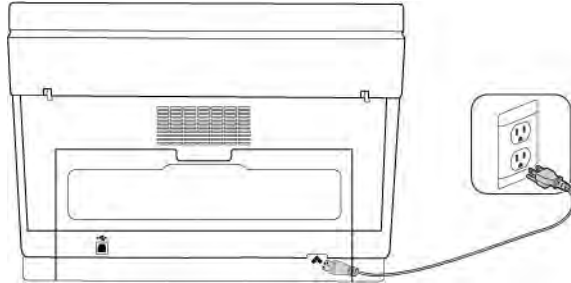

## 4. Installieren

### Bevor Sie mit der Einrichtung beginnen, lesen Sie folgende Hinweise:

- Wenn Sie während der Installation aufgefordert werden, den Computer neu zu starten, wählen Sie "Nein" aus. Installieren Sie zuerst die restliche Software. Schließen Sie dann alle geöffneten Fenster, und starten Sie den Computer neu.
- Im vorliegenden Handbuch können Softwareprodukte beschrieben werden, die im Lieferumfang des von Ihnen erworbenen Scanners nicht enthalten sind. Ignorieren Sie sämtliche Ausführungen zu den Softwareprodukten, die für Ihren Scanner nicht von Belang sind.
- Wenn auf Ihrem Computer Antiviren- bzw. Antispyware-Software ausgeführt wird, werden während des Installationsvorgangs möglicherweise Warnungen oder Meldungen ausgegeben, in denen Sie aufgefordert werden, die Fortsetzung des Installationsvorgangs zuzulassen. Die Meldungen können je nach ausgeführter Software variieren. In jedem Fall sollten Sie jedoch bestätigen, dass der Vorgang fortgesetzt werden soll, wenn eine solche Option verfügbar ist. Sie können jedoch auch die Antiviren- oder Antispyware-Software vor dem Installieren des Scanners deaktivieren. Stellen Sie in diesem Fall jedoch sicher, dass Sie die Software nach Abschluss des Installationsvorgangs wieder aktivieren.
- Wenn auf Ihrem Computer Windows 7 und höher ausgeführt wird, wird möglicherweise der Bildschirm für die Benutzerkontensteuerung von Windows angezeigt, in dem Sie aufgefordert werden, die Systemänderungen zu bestätigen. Klicken Sie auf die Schaltfläche Ja, um mit dem Installationsvorgang fortzufahren.

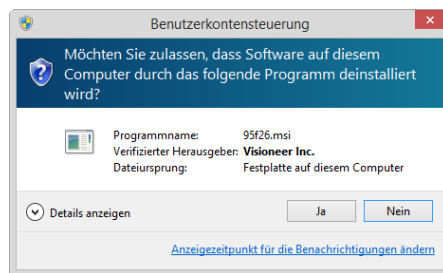

### Installieren der Software und Anschließen des Scanners

1. Starten Sie Microsoft Windows, und vergewissern Sie sich, dass keine anderen Anwendungen ausgeführt werden.
2. Gehen Sie zu [www.visioneer.com/install](http://www.visioneer.com/install).
3. Starten Sie das Installationsprogramm, sobald der Download abgeschlossen ist.



4. Verbinden Sie das USB-Kabel mit dem USB-Anschluss des Scanners und mit einem USB-Anschluss des Computers. Schalten Sie die Stromversorgung des Scanners ein.



5. Klicken Sie auf **OK**.
6. Wählen Sie Ihren Scanner aus der Liste aus.

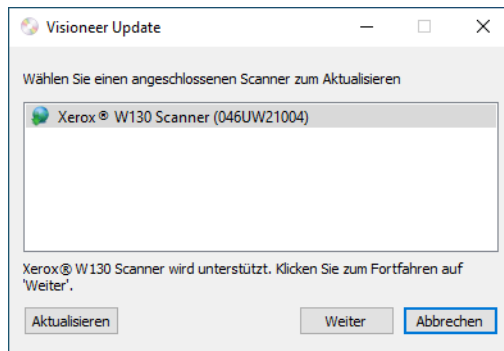

7. Klicken Sie auf **Fortfahren**
8. Das Fenster Sprache auswählen wird geöffnet. Klicken Sie auf den Pfeil des Dropdown-Menüs, und wählen Sie die gewünschte Sprache aus. Klicken Sie auf **OK**.

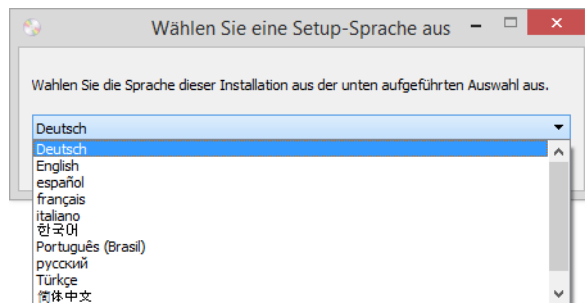

9. Vergewissern Sie sich, dass die Kontrollkästchen **Scanner-Treiber** und **Visioneer OneTouch** aktiviert sind.

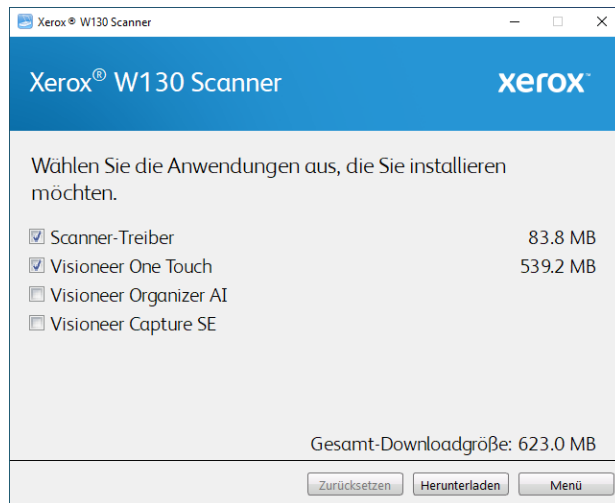

**Hinweis:** Die dem Scanner beiliegende Software kann geringfügig von der im Fenster gezeigten Liste abweichen.

10. Wenn bereits eine Version der Software auf dem System installiert ist, wird die Option ausgegraut. Wenn jedoch eine neuere Version kann die vorhandene Version entsprechenden aktuali.
11. Muss die Software zunächst durch Klicken auf Jetzt **Herunterladen** heruntergeladen werden. Die Gesamtgröße des Downloads wird im unteren Bereich angezeigt.
12. Ein Download-Vorgang kann nach dem Start angehalten werden. Wenn Änderungen an den Auswahlen erforderlich sind, muss der Benutzer auf **Zurücksetzen** klicken, während der Download angehalten ist. Dann können die Einstellungen geändert werden.

**Hinweis:** Durch Klicken auf die Schaltfläche „Zurücksetzen“ im Hauptmenü oder im Installationsmenü werden die Dateien, die zuvor ganz oder teilweise heruntergeladen wurden, gelöscht. Zum Installieren müssen diese Dateien entweder erneut heruntergeladen.

13. Nachdem die gesamte Software heruntergeladen wurde, klicken Sie auf Jetzt **Installieren**.

## INSTALLIEREN DES SCANNER-TREIBERS

Die Installation des Scanner-Treibers wird zuerst gestartet.

1. Das Fenster Willkommen beim Setup-Assistenten für den Scanner-Treiber wird geöffnet. Klicken Sie auf **Weiter**.

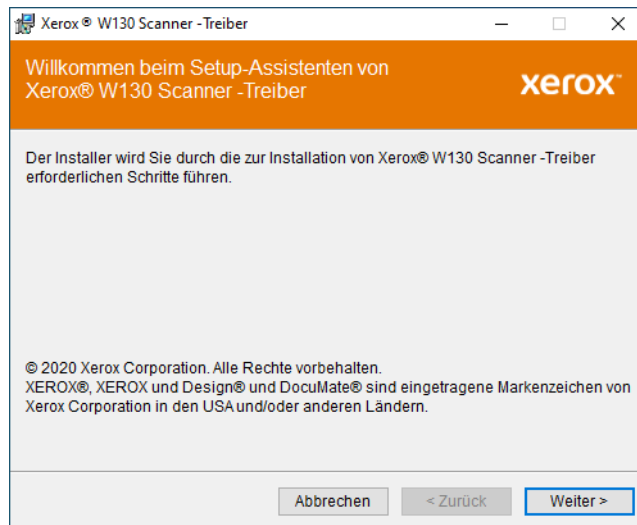

2. Lesen Sie im Fenster mit dem Xerox-Lizenzvertrag die Bedingungen des Lizenzvertrags aufmerksam durch. Wenn Sie den Bedingungen zustimmen, klicken Sie auf **Ich stimme zu** und anschließend auf **Weiter**.

Wenn Sie den Bedingungen der Lizenzvereinbarung nicht zustimmen, klicken Sie auf **Abbrechen**. Klicken Sie im Fenster Installation unterbrochen auf **Schließen**.

3. Die Software wird jetzt installiert.
4. **Warten** Sie, wenn das „Fenster Installationsabschluss durch Anschließen der Hardware“ angezeigt wird. Klicken Sie noch nicht auf **OK**. Lassen Sie das Fenster geöffnet, und fahren Sie mit dem nächsten Abschnitt fort.

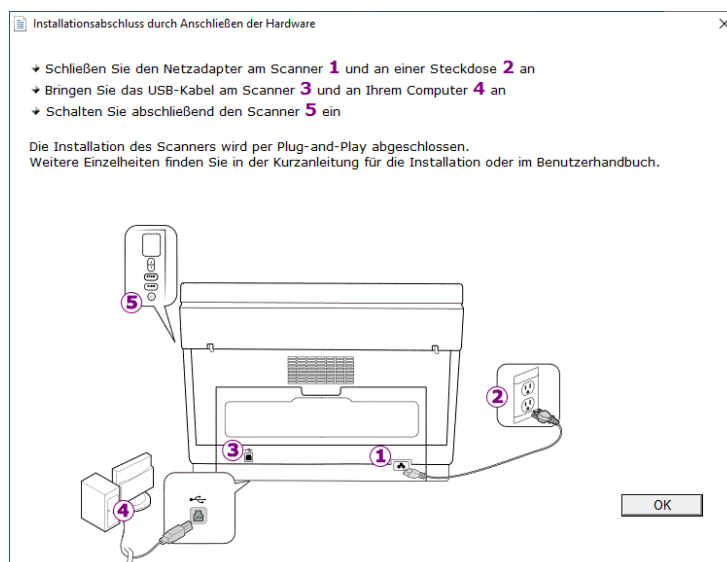

**Hinweis:** Wenn dieses Anschlussdiagramm für den Scanner nicht auf dem Bildschirm angezeigt wird, brechen Sie den Installationsvorgang ab, und folgen Sie den Anweisungen zum Anschließen des Scanners im nächsten Abschnitt.

**ANSCHLIEßEN DES USB-KABELS UND EINSCHALTEN DES GERÄTS**

1. Entfernen Sie ggf. vorhandenes Klebeband vom USB-Kabel.
2. Stecken Sie das eine Ende des USB-Kabels in den USB-Anschluss am Scanner und das andere in den USB-Anschluss am Computer. Schlagen Sie im Handbuch Ihres Computers nach, wo sich die USB-Anschlüsse befinden. Drücken Sie den Stecker nicht gewaltsam in den Anschluss.

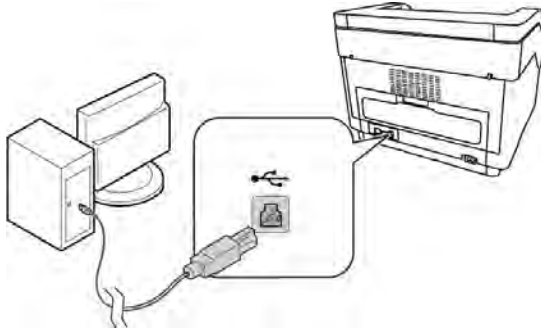

3. Schalten Sie den Scanner ein.  
Die Statusleuchte blinkt. Damit wird angezeigt, dass der Scanner mit Strom versorgt wird.  
Der Computer erkennt, dass ein Scanner am USB-Anschluss angeschlossen wurde, und lädt automatisch die entsprechende Software zum Betreiben des Scanners.
4. Wenn Sie sicher sind, dass die Software vollständig geladen wurde, kehren Sie zum Fenster „Fenster Installationsabschluss durch Anschließen der Hardware“ zurück.

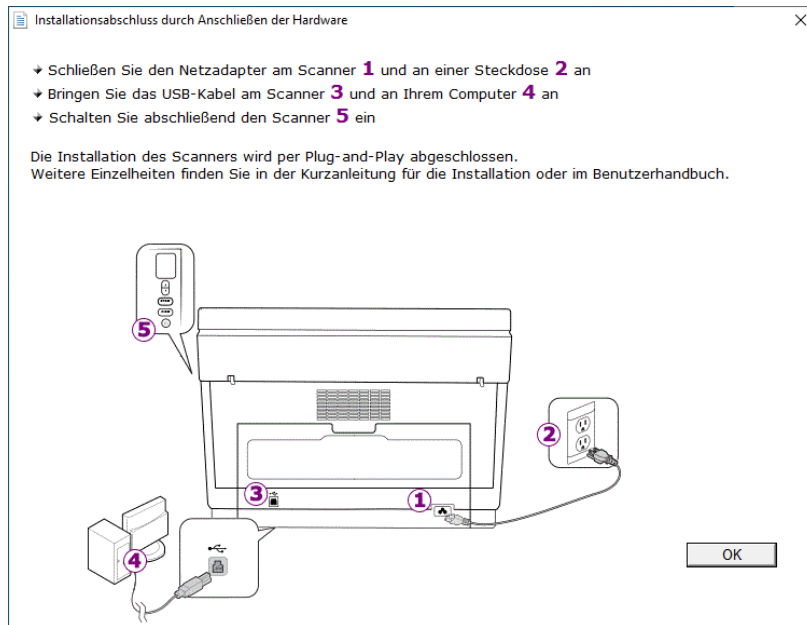

5. Klicken Sie auf **OK**, um den Installationsvorgang abzuschließen.

6. Klicken Sie im Fenster Installation beendet auf **Schließen**, um das Software installationsprogramm zu beenden.

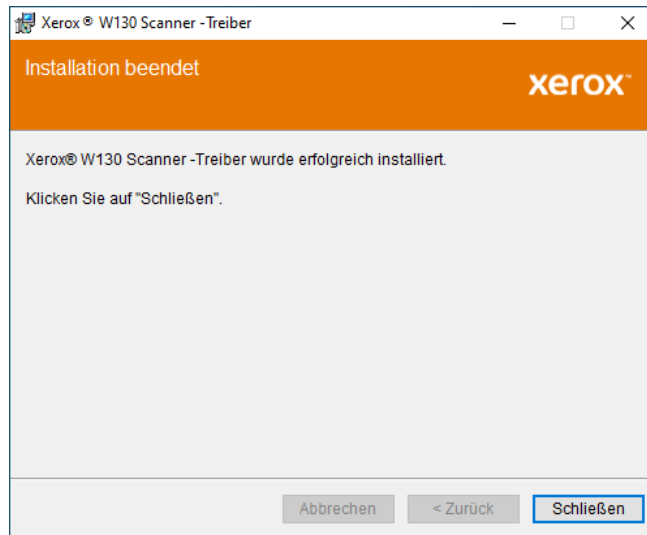

#### INSTALLIEREN VON VISIONEER ONETOUCH

Die Installation von Visioneer OneTouch wird automatisch gestartet, nachdem Sie im Fenster Installation beendet der Treiberinstallation auf **Schließen** geklickt haben.

1. Klicken Sie im Fenster Willkommen beim Setup-Assistenten von OneTouch auf **Weiter**.

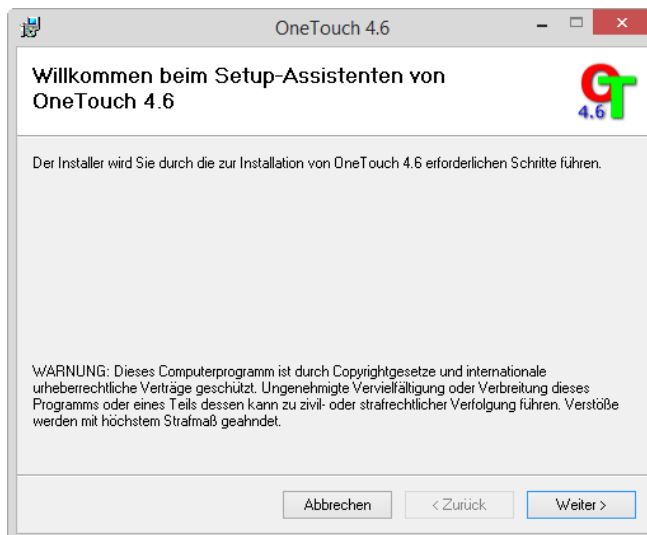

2. Lesen Sie im Fenster mit dem Visioneer-Lizenzvertrag die Bedingungen des Lizenzvertrags aufmerksam durch. Wenn Sie den Bedingungen zustimmen, klicken Sie auf **Ich stimme zu** und anschließend auf **Weiter**.

Wenn Sie den Bedingungen der Lizenzvereinbarung nicht zustimmen, wird der Installationsvorgang abgebrochen, und OneTouch wird nicht installiert.

3. Klicken Sie im Fenster Installation beendet der Visioneer OneTouch-Installation auf **Schließen**, um das Fenster zu schließen und die Installation zu beenden.

- Nach der Installation von OneTouch wird ein Begrüßungsbildschirm angezeigt, während das Programm initialisiert wird und nach installierten Scannern sucht. Warten Sie, bis dieser Bildschirm ausgeblendet wird, bevor Sie OneTouch verwenden.



**Hinweis:** Wenn Sie weitere Anwendungen ausgewählt haben, die installiert werden sollen, wird die Installation dieser Anwendungen gestartet, sobald Sie im Fenster Installation beendet auf **Schließen** klicken.

### Zusätzliche mit dem Scanner verfügbare Anwendungen

- Kehren Sie zum Hauptmenü zurück und klicken Sie auf **Software installieren**.
- Wenn bereits eine Version der Software auf dem System installiert ist, ist diese Option inaktiv. Wenn jedoch eine neuere Version verfügbar ist, kann dieses heruntergeladen und installiert werden.
- Die Software muss zuerst durch Klicken auf **Download** heruntergeladen werden.
- Sobald die gesamte Software heruntergeladen wurde, klicken Sie auf **Installieren**.
- Folgen Sie den Anweisungen am Bildschirm, um die zusätzlichen Anwendungen der Reihe nach zu installieren.

### Aufrufen der Benutzerhandbücher

- Kehren Sie zum Hauptmenü zurück, und klicken Sie auf **Benutzerhandbücher anzeigen**.



- Klicken Sie auf **Scannerdokumentation anzeigen**, um auf das Benutzerhandbuch für den Scanner und die Anleitungen zum Scannen per OneTouch- und TWAIN-Funktion zuzugreifen.

- **Benutzerhandbuch des Scanners:** Anleitungen für Einrichtung, Installation, Betrieb, Wartung, Sicherheit und Garantie des Scanners.
- **Anleitung für die OneTouch-Scanfunktion:** Anweisungen für das Konfigurieren und Scannen mit der OneTouch-Funktion.
- **Anleitung für die TWAIN-Scanfunktion:** Anweisungen für den Zugriff und das Scannen mit der TWAIN-Schnittstelle.

Klicken Sie auf **Softwaredokumentation anzeigen**, um auf die Benutzerhandbücher für die Anwendungen zuzugreifen, die mit dem Scanner ausgeliefert werden.

Klicken Sie in einem dieser Fenster für Benutzerhandbücher auf die Schaltfläche **Menü für Benutzerhandbücher**, um zum Hauptfenster zurückzukehren, und wählen Sie dann den anderen Dokumentationsabschnitt, um die entsprechenden Benutzerhandbücher anzuzeigen.



Fenster für die Scannerdokumentation

3. Klicken Sie auf die Links für die Handbücher, die Sie anzeigen möchten.
4. Wenn Sie fertig sind, klicken Sie auf **Hauptmenü**, um zum Hauptmenü-Fenster zurückzukehren, und klicken Sie dann auf **Beenden**.

## Registrieren des Scanners

Es ist wichtig, dass Sie den Scanner registrieren, weil Sie hiermit Zugang zum kostenlosen telefonischen Supportservice und zu Softwareupdates für den Scanner erhalten.

Sie benötigen eine aktive Internetverbindung, um den Scanner zu registrieren. Wenn Sie keinen Internetzugang haben, können Sie sich an unsere Kundendienstabteilung wenden, um den Scanner zu registrieren. Sehen Sie in einem solchen Fall die die Ihrem Scanner beiliegende Karte für technischen Support ein, um Kontaktinformationen für den Kundendienst zu erhalten.

1. Öffnen Sie in Internet Explorer oder in einem anderen auf dem Computer installierten Internetbrowser ein Fenster.
2. Gehen Sie zu [www.xeroxscanners.com](http://www.xeroxscanners.com).
3. Klicken Sie auf **Registrierung Ihres Scanners**.
4. Füllen Sie das Registrierungsformular aus. Alle erforderlichen Felder sind mit einem Sternchen (\*) gekennzeichnet.

Für die Registrierung ist eine gültige E-Mail-Adresse erforderlich.

5. Sie werden aufgefordert, die Seriennummer des Scanners einzugeben.
6. Füllen Sie das Formular aus, und klicken Sie dann auf **Registrieren**, um die Registrierung abzuschließen..





## 5. Laden von zu scannenden Vorlagen

Entfernen Sie stets alle Heftklammern und Büroklammern von den Vorlagen, bevor Sie sie in den automatischen Vorlageneinzug einlegen. Heftklammern und Büroklammern können den Einzugsmechanismus blockieren und die internen Bauteile des Geräts zerkratzen. Entfernen Sie außerdem sämtliche Aufkleber, Etiketten oder Haftnotizen, die sich während des Scanvorgangs lösen und im Scanner stecken bleiben können. Bei einer derartigen Fehlbedienung gehen sämtliche Garantieansprüche in Bezug auf den Scanner verloren. Die Garantiebestimmungen für Ihren Scanner finden Sie auf der Website [www.xeroxscanners.com](http://www.xeroxscanners.com); wählen Sie hier Ihr Produkt aus, und klicken Sie auf den Link „Warranty Program“ (Garantie-Programm).



### Unterstützte Dokumenttypen

Mit diesem Scanner können Sie folgende Dokument- und Kartentypen scannen.

- Maximale Papiermenge im Vorlagenfach
  - Etwa 500 Blatt neues Druckerpapier mit einem Papiergewicht von 27-105 g/m<sup>2</sup> (7 - 28 lbs).
- Dokumentgröße
  - Mindestgröße (Breite x Länge)
    - Einzelseite 50 x 65 mm (1,97 x 2,56 Zoll)
    - Einzelseite 50 x 85 mm (1,97 x 3,35 Zoll)
  - Mindestgröße (Breite x Länge): 308 x 432 mm (12,1 x 17,0 Zoll)
  - Höchstlänge bei aktivierter Option für lange Dokumente: 5994 mm (236,0 Zoll)
- Gemischte Vorlagenstapel
  - Scannerminimum bis -maximum, wenn die Option für lange Dokumente aktiviert ist  
Ordnen Sie die Dokumente so an, dass alle mittig im Stapel ausgerichtet sind. Der Vorlagensensor, die Papiertrennung und die Zufuhrwalzen befinden sich in der Mitte des Zufuhrpfades. Wenn kleine Objekte nicht mittig ausgerichtet sind, werden sie nicht erkannt. Dies kann zu Zufuhrproblemen und Papierstaus führen.
- Papierstärke:
  - Wende-Transportweg: 27-105 g/m<sup>2</sup> (7-28 lbs)
  - Gerader Transportweg: 27-413 g/m<sup>2</sup> (7-110 lbs)

## Zu vermeidende Vorlagen

Die Dokumente in dieser Liste können gescannt werden, doch Sie sollten beachten, dass durch das Scannen von Dokumenten dieses Typs die Lebensdauer des Scanners verkürzt wird. Der Scanner muss dann öfter gewartet werden und Austauschteile verschleiben schneller. Diese Art von Dokumenten verursachen öfter einen Papierstau und die Originaldokumente könnten beschädigt werden. Wenn Sie diese Art von Dokumenten dennoch scannen möchten, scannen Sie wenigstens keine großen Dokumentenstapel. Diese Verwendung ist in der Angabe der Lebenserwartung des Scanners und der Verschleißteile nicht vorgesehen.

Es wird empfohlen, die in der Liste aufgeführten Dokumente nicht oder nur selten zu scannen.

- Gewellte, gefaltete oder geknickte Dokumente. Sie können Papierstaus verursachen oder dazu führen, dass mehrere Seiten auf einmal durch den Scanner gezogen werden.
- Perforiertes oder gelochtes Papier. Es kann beim Einrasten der Trennwalze zerreißen.
- Beschichtetes Papier oder Fotografien, bei denen die Beschichtung während des Scanvorgangs abblättern kann. Dadurch können Rückstände im Scanner zurückbleiben.
- Extrem glattes, glänzendes oder hochwertig strukturiertes Papier. Es kann dazu führen, dass die Walzen für den Papiereinzug über das Papier rutschen und der Scanner einen Papierstau anzeigt.
- Kohlefreies Durchschreibepapier. Es kann reißen, während es durch den Scanner gezogen wird, und der Druck der Walzen kann Streifen auf dem Papier hinterlassen. Die chemische Beschichtung auf diesem Papier reibt sich beim Scanvorgang an den Rollen ab, wodurch häufiger falscher Papiereinzug oder Papierstau verursacht wird.
- Teilweise transparentes Papier, wie Pauspapier. Bei diesen Papierarten erscheinen Bilder, die sich auf der Rückseite des Blattes befinden, oder ein schwarzer Hintergrund in den gescannten Bildern.

## Nicht unterstützte Dokumenttypen

Folgende Dokumenttypen sollten nicht gescannt werden, da sie den Scanner beschädigen können.

- Vorlagen außerhalb der in diesem Dokument festgelegten unterstützten Größen, Dicken und Gewichte.
- Nicht rechteckiges oder unregelmäßig geformtes Papier. Es kann dazu führen, dass der Scanner Fehler infolge von schräg eingezogenen Vorlagen oder Papierstaus erkennt und anzeigt.
- Kohlepapier. Es kann Rückstände im Scanner und auf den Walzen hinterlassen, die dann auf die nächsten gescannten Dokumente übertragen werden können.
- Dokumente mit angehefteten harten Gegenständen wie beispielsweise Büroklammern, Vielzweckklammern oder Heftklammern.
- Dokumente mit nasser Tinte oder Korrekturmitteln.
- Thermo- oder lichtempfindliches Papier.
- Overhead-Projektor-Folien, Kunststofffolie, Kamerafilme und alle anderen Arten transparenter oder teiltransparenter Kunststoffvorlagen.
- Zusammengeklebte Dokumente.

- Vorlagen aus Textilien oder Metall.

## Einstellen der Optionen für den Papiereinzug

Sie können die Optionen für den Papiereinzug auf dem Bedienfeld des Scanners einstellen. Passen Sie diese Optionen gemäß den Vorlagen an, die Sie scannen möchten.

**Fachanpassung** – hiermit wird die Höhe des Einzugsfachs in Abhängigkeit von der im Einzugsfach befindlichen Papiermenge angepasst. Der Scanner hebt das Fach während des Scannens automatisch an. Wenn Sie jedoch regelmäßig kleine Papierstapel scannen, sollten Sie das Einzugsfach dauerhaft etwas höher einstellen, damit die Höhe während des Scannens nicht mit einem gewissen Zeitaufwand automatisch vom Scanner angepasst werden muss.

Halten Sie die Tasten „Simplex“ und „Duplex“ gedrückt, um das LCD-Menü am Scanner zu öffnen. Drücken Sie die Pfeiltasten, um zur Option „Fachanpassung“ zu gelangen, und verwenden Sie die Taste „Duplex“, um die Auswahl zu bestätigen. Unter „Fachanpassung“ können Sie mit den Pfeiltasten zwischen 50, 125, 250, 375 oder 500 Blatt (die Standardeinstellung) wählen. Durch Drücken der Taste „Duplex“ bestätigen Sie Ihre Wahl und kehren zur Hauptanzeige zurück.

## Festlegen des Papierpfads

Gescannte Vorlagen können an das Ausgabefach an der Vorderseite des Scanners oder an das Fach für den geraden Papierpfad an der Rückseite des Scanners ausgegeben werden. Der Papierpfad wird automatisch umgestellt, wenn die Klappe für den geraden Papierpfad geöffnet und geschlossen wird.

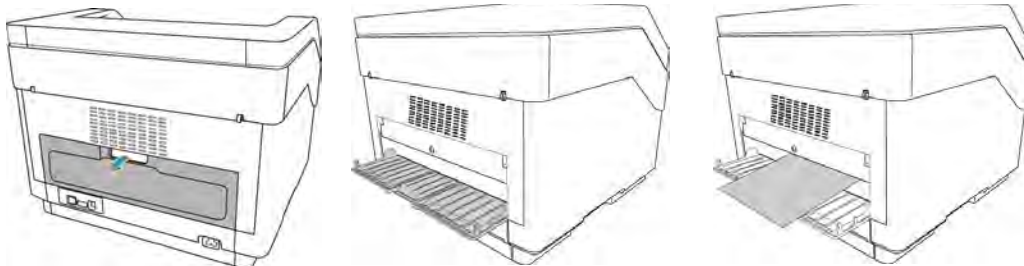

**Hinweis:** Befolgen Sie diese Richtlinien, wenn Sie den geraden Papierpfad verwenden

- Verwenden Sie das Fach für den geraden Papierpfad, wenn Sie die dicke Papierstärke .
- Vergewissern Sie sich, dass an der Rückseite des Scanners genügend Platz für die ausgegebenen Vorlagen ist.

## Scannen mit dem automatischen Vorlageneinzug

### VORBEREITEN DER DOKUMENTE FÜR DAS SCANNEN

- Fächern Sie die Dokumente auf, um sicherzustellen, dass die Seiten im Stapel nicht aneinander haften.
- Biegen Sie den Papierstapel und glätten Sie ihn wieder, um sicherzustellen, dass die horizontalen Ränder so ausgerichtet sind, dass ein Papierstau verhindert wird, wenn das Papier durch den Scanner gezogen wird.

- Drücken Sie die Seitenenden zusammen, um die führenden Ränder schräg auszurichten. So wird verhindert, dass mehrere Seiten auf einmal durchgezogen werden.



### LADEN VON DOKUMENTEN

1. Passen Sie die Papierführung an die Breite der Vorlage an, und vergewissern Sie sich, dass das Vorlagenfach und das Ausgabefach vollständig ausgeklappt sind.

Klappen Sie den Papierstopp aus, um sicherzustellen, dass die aus dem Scanner ausgegebenen Vorlagen im Ausgabefach verbleiben.

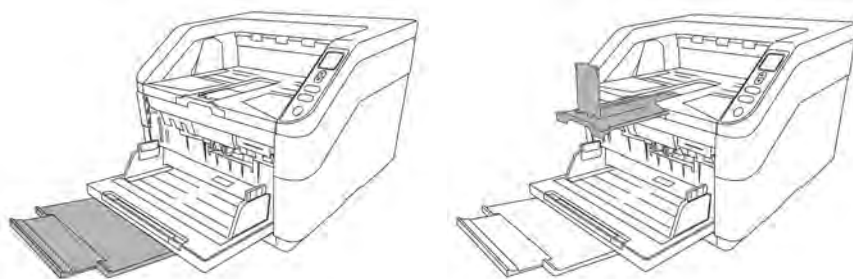

2. Legen Sie die Vorlagen *mit der zu scannenden Seite nach oben* und mit der Oberkante zuerst in den automatischen Vorlageneinzug ein.

Der Stapel von Seiten darf die durch das Vorlagenfach vorgegebene maximale Höhe nicht überschreiten.

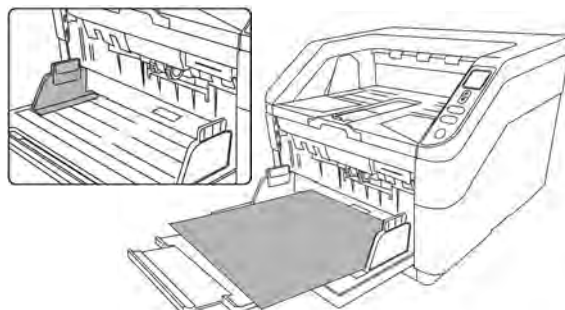

3. Sie können die Vorlagen nun über die Scannertasten, One Touch oder eine der anderen Scanoberflächen scannen.

## Scanoberflächen

- **Scannertasten-Konsole:** Wenn Sie die Taste Start/Stop am Scanner drücken, werden die Vorlagen mit den Scaneinstellungen für die erste OneTouch-Scanfunktion gescannt. Die gescannten Bilder werden dann an eine Softwareanwendung auf dem Computer übertragen.
- **OneTouch-Konsole:** Verwenden Sie diese Scanmethode, wenn Sie den Scanvorgang vom Computerbildschirm aus steuern möchten. Das Scannen über die OneTouch-Konsole funktioniert wie das Drücken einer Scannertaste, wobei Sie hier auf ein Symbol klicken, das die Scannertaste darstellt.

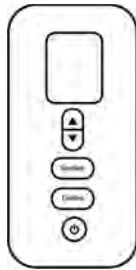

OneTouch-Bedienfeld

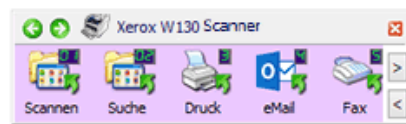

OneTouch-Konsole

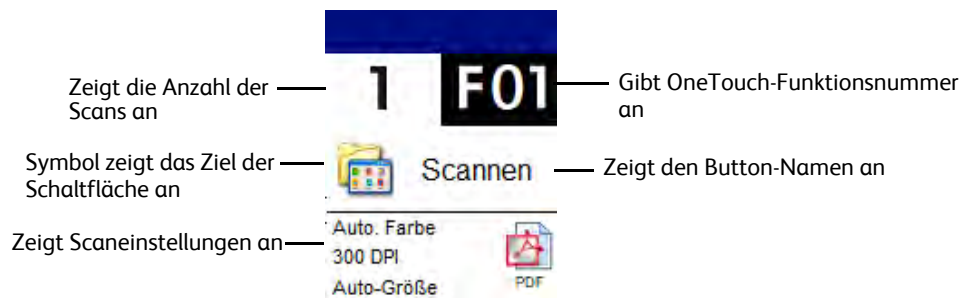

Eine Anleitung finden Sie in dem online verfügbaren Handbuch für das Scannen mit OneTouch. Sie können auch auf die Schaltfläche **Hilfe** im Fenster für die OneTouch-Eigenschaften klicken, um die Anleitung in einem Internet-Browser zu öffnen.

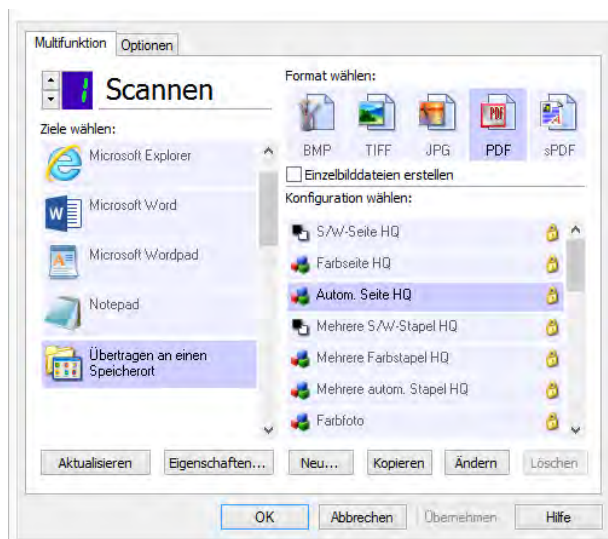

- **TWAIN- und WIA-Oberfläche:** Hierbei wird über die TWAIN-Oberfläche des Scanners gescannt. Wählen Sie die Scanoptionen vor dem Scanvorgang aus, legen Sie die Vorlage in den Scanner ein, und klicken Sie dann auf eine Schaltfläche im Fenster der TWAIN-Oberfläche.

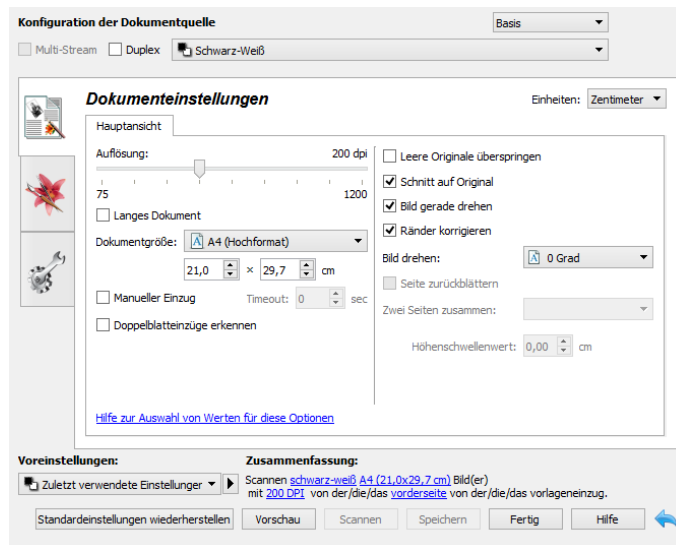

Eine Anleitung finden Sie in dem online verfügbaren Handbuch für das Scannen mit TWAIN. Sie können auch auf die Schaltfläche **Hilfe** im TWAIN-Fenster klicken, um die Anleitung in einem Internet-Browser zu öffnen.

## 6. Wartung

In diesem Abschnitt finden Sie Informationen zur Wartung, Fehlerbehebung, Deinstallation, den technischen Daten des Scanners und zu Ersatzteilen.

### Sicherheitshinweise

Beachten Sie die folgenden Sicherheitshinweise, um den sicheren Betrieb Ihres Xerox<sup>®</sup>-Geräts sicherzustellen.

#### **Beachten Sie diese Punkte**

- Beim Reinigen des Scanners mit Isopropylalkohol Schutzhandschuhe tragen. Isopropylalkohol kann empfindliche Haut reizen.
- Die Scanner-Wartung nur wie in diesem Kapitel beschrieben durchführen.
- Verwenden Sie keine Reinigungssprays, da diese u. U. brennbar sind und Explosionen verursachen können.
- Beachten Sie jederzeit alle Warnungen und Bedienungshinweise, die am Gerät angebracht oder mit dem Gerät ausgeliefert werden.
- Bringen Sie den Scanner in einen Bereich, der genügend Platz zum Öffnen des Scanners bietet.
- Falls Ihr Scanner über ein Netzkabel und/oder einen Netzschalter verfügt, schalten Sie den Scanner vor der Wartung aus und ziehen Sie das Netzkabel ab, sofern die Wartungsanleitung nicht ausdrücklich dazu auffordert, den Scanner am Stromnetz und eingeschaltet zu lassen.
- Ziehen Sie vor der Wartung das USB-Kabel vom Scanner ab, sofern die Wartungsanleitung nicht ausdrücklich dazu auffordert, das Kabel am Scanner angeschlossen zu lassen.
- Tragen Sie ein Antistatik-Band, um elektrostatische Entladungen beim Berühren von metallischen Bauteilen zu vermeiden.
- Halten Sie alle Reinigungsmittel, Scanner-Bauteile und Zubehörteile von Kindern fern.

#### **Vermeiden Sie folgende Punkte**

- Führen Sie keine Wartungsvorgänge aus, die nicht in dieser Dokumentation beschrieben werden.
- Stellen Sie keine das Gerät nicht in der Nähe von Heizkörpern oder anderen Wärmequellen auf.
- Verwenden Sie niemals Aerosol-Sprays oder Druckluft, und versuchen Sie niemals, Bauteile mit Öl- oder Silikonspray zu schmieren.
- Warten Sie den Scanner niemals in einem Bereich, in dem sich offene Flüssigkeitsbehälter befinden.
- Gießen oder verschütten Sie niemals Flüssigkeiten auf den Scanner oder irgendwelche Scanner-Bauteile.



## Hardwareeigenschaften

Auf der Eigenschaftenseite des Scanners können Sie die Scannerwartung verfolgen, einige Hardwareoptionen ändern, das Verhalten der Scanneroberfläche konfigurieren und Anwendungsoptionen anpassen, die für Ihren Scanner verfügbar sind.

### So öffnen Sie die Eigenschaftenseite der Scannerhardware:

- **Windows 7** und höher ausgeführt wird: Öffnen Sie in der Windows-Systemsteuerung **Hardware und Sound** und dann **Geräte und Drucker**. Klicken Sie mit der rechten Maustaste auf den Scanner und wählen Sie in der Liste **Scaneigenschaften** aus.

### GERÄTEEINSTELLUNGEN

Die Verfügbarkeit der Optionen auf der Registerkarte "Geräteeinstellungen" hängt davon ab, ob die Funktion von der Scanner-Hardware unterstützt wird oder nicht. Ignorieren Sie sämtliche Informationen über Funktionen, die nicht in der Benutzeroberfläche Ihres Scanners angezeigt werden.

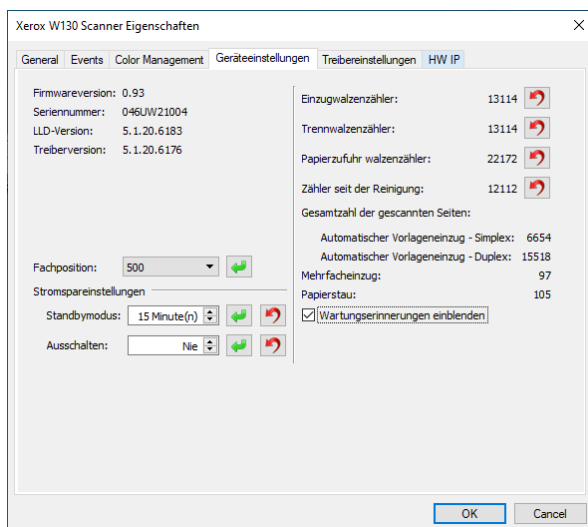

### Scannerdetails

- **Firmwareversion:** Dies ist die aktuelle Versionsnummer des Prozessor-Chips der Hardware.
- **Seriennummer:** Die eindeutige Identifikationsnummer des Scanners.
- **LLD-Version:** Die Version des Basistreibers des Scanners. Dies ist nicht die Version der OneTouch-Software oder des TWAIN- oder WIA-Treibers.
- **Treiberversion:** Dies ist die Versionsnummer des TWAIN-Treibers des Scanners.
- **Speicher:** Die Menge des derzeit im Scanner installierten Speichers.

### So zeigen Sie Scanner- und Software-Details über das LCD-Menü des Scanners an:

1. Halten Sie die Tasten „Simplex“ und „Duplex“ mindestens zwei Sekunden lang gedrückt, um auf das LCD-Menü des Scanners zu öffnen.
2. Verwenden Sie die Pfeiltasten „Nach oben“ oder „Nach unten“, um die Option „Scanner-Details“ auszuwählen.
3. Drücken Sie die Taste „Duplex“, um Ihre Auswahl zu bestätigen.

4. Sie können sich nun die Scanner-Details ansehen: Modellname, Firmware-Version, Seriennummer.
- Zum Anzeigen der Software-Details drücken Sie die Pfeiltaste „Nach unten“, wie am LCD-Menü angezeigt. Am LCD-Display werden die Treiberversion, die Acuity-Versionsnummer sowie die One Touch-Versionsnummer angezeigt.

### Energiespareinstellungen

- **Standbymodus:** Im Energiespar- bzw. Schlafmodus zieht der Scanner, wenn er nicht in Gebrauch ist, nur sehr wenig Strom. Sie können einstellen, wie lange der Scanner inaktiv sein muss, bevor er in den Energiesparmodus wechselt.

Klicken Sie auf die grüne Eingabetaste, um Änderungen im Energiesparmodus-Feld zu speichern.

Klicken Sie auf die rote Rücksetztaste, wenn Sie wieder zum werkseitig eingestellten Zeitlimit zurückkehren möchten.

- **Ausschalten:** Geben Sie ein, wie viele Minuten der Scanner warten soll, bevor er automatisch ausgeschaltet wird.

Klicken Sie auf die grüne Eingabetaste, um Änderungen im Energiesparmodus-Feld zu speichern.

Klicken Sie auf die rote Rücksetztaste, wenn Sie wieder zum werkseitig eingestellten Zeitlimit zurückkehren möchten.

### Scannerwartung

- **Zähler:** Klicken Sie neben dem Zähler, den Sie auf null zurücksetzen möchten, auf die Schaltfläche Zurücksetzen.
- **Wartungserinnerungen anzeigen:** Wählen Sie diese Option aus, um eine Benachrichtigung zu erhalten, wenn die Walzen gereinigt oder ausgetauscht werden müssen. Nach der Reinigung oder dem Austausch der Walzen klicken Sie in dieser Anzeige auf die Rücksetztaste neben dem Walzenzähler.

### So zeigen Sie die Zähler über das LCD-Menü des Scanners an:

1. Halten Sie die Tasten „Simplex“ und „Duplex“ mindestens zwei Sekunden lang gedrückt, um auf das LCD-Menü des Scanners zu öffnen.
2. Verwenden Sie die Pfeiltasten „Nach oben“ oder „Nach unten“, um die Option „Zähler“ auszuwählen.
3. Drücken Sie die Taste „Duplex“, um Ihre Auswahl zu bestätigen.
4. Die Zähler werden angezeigt.

**Hinweis:** Sie können sich die Zähler über das LCD-Menü des Scanners lediglich ansehen; es ist nicht möglich, die Zähler über dieses Menü zurückzusetzen.

## TREIBEREINSTELLUNGEN

Die in dieser Ansicht verfügbaren Optionen konfigurieren das Verhalten der TWAIN-Scanneroberfläche in verschiedenen Szenarien. Im TWAIN-Eigenschaftenfenster können Sie auf die Schaltfläche **Hilfe** klicken, um sich die Anweisungen in einem Internetbrowser anzeigen zu lassen.

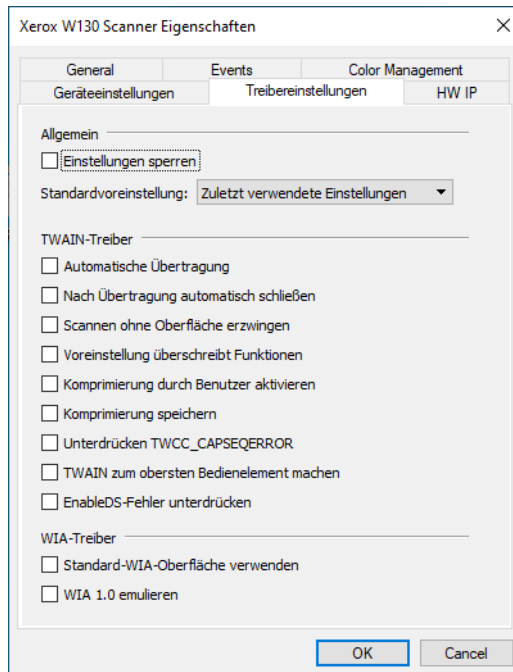

## Beheben eines Papierstaus

Wenn der Scanner wegen eines Papierstaus im automatischen Vorlageneinzug angehalten wird, führen Sie folgenden Vorgang aus, um das Papier aus dem Scanner zu entnehmen.

1. Ziehen Sie die Entriegelung der Scannerabdeckung, und heben Sie den Deckel an, um den Scanner zu öffnen.

Versuchen Sie nicht, einen Papierstau bei geschlossener Klappe des automatischen Vorlageneinzugs zu beheben.



2. Entfernen Sie das gestaute Papier aus dem Scanner.
3. Schließen Sie die Klappe des automatischen Vorlageneinzugs, und fahren Sie mit dem Scanvorgang fort.

Sie können Papierstaus vermeiden, indem Sie das Papier vor dem Scannen glätten und ausrichten und die Führungsschienen an das Papierformat anpassen.

## Reinigen des Scanners

Durch regelmäßige Wartung des Scanners tragen Sie zur Beibehaltung einer optimalen Leistung des Geräts bei.

Reinigen Sie mit einem weichen, fusselfreien Tuch alle Kunststoffoberflächen des Scanners.

### REINIGEN DER AUßENSEITE DES SCANNERS

Bei einer übermäßigen Staubansammlung im Umkreis des Scanners und auf dem Scanner gelangt während des Scanvorgangs Staub in das Gerät und verstopft die Belüftungsöffnungen. Das Äußere des Scanners sollte mindestens einmal pro Monat gereinigt werden, um die Ansammlung von Staub im Innern des Scanners einzudämmen.

**Hinweis:** Zum Reinigen des Scanners benötigen Sie den im Lieferumfang des Geräts enthaltenen Pinsel mit Balg und ein weiches, sauberes Staubtuch.

1. Schalten Sie den Scanner aus.
2. Wischen Sie mit einem weichen Staubtuch das Gehäuse des Scanners sowie das Vorlagenfach und den Ausgabebereich sauber. Stellen Sie dabei sicher, dass auch die Einzugs- und Ausgabeschlitze gereinigt werden.
3. Etwaige Staubansammlungen in den Aussparungen an den Tasten mithilfe des Blasebalgs behutsam entfernen.
4. Nachdem Sie die Reinigung abgeschlossen haben, drücken Sie die Netztaaste, um den Scanner wieder einzuschalten.

### REINIGEN DER INNENSEITE DES SCANNERS

Die Reinigung der Innenseite des Scanners trägt dazu bei, dass das Gerät dauerhaft eine optimale Leistung liefert. Das Innere des Scanners sollte mindestens einmal wöchentlich oder nach dem Scannen von 20.000 Seiten gesäubert werden. Wenn häufig Papierstaus auftreten, mehrere Seiten gleichzeitig eingezogen werden oder die gescannte Vorlage Linien aufweist, muss der Scanner unverzüglich gereinigt werden.

**Hinweis:** Achten Sie beim Reinigen der Walzen darauf, dass Sie mit dem Reinigungspapier auf den Walzen nicht heftig vor und zurück reiben, da das Reinigungspapier dadurch zerreißt und Rückstände im Scanner verbleiben.

### Sicherheitshinweise

- Alten Sie das Walzenreinigungspapier von Feuer und Heizkörpern sowie von offenen Flammen oder Wärmequellen fern, da Alkohol jeglicher Art brennbar ist.
- Tragen Sie stets Schutzhandschuhe, da das Reinigungspapier bei empfindlicher Haut zu Irritationen führen kann.
- Nur die Walzen und die Scanflächen reinigen, wie in diesem Abschnitt beschrieben.
- Halten Sie das Walzenreinigungspapier und den Verpackungsbeutel Verpackung fern von Kindern.

- Schalten Sie immer den Scanner aus, und ziehen Sie das Netzkabel und das USB-Kabel des Scanners ab, bevor Sie das Walzenreinigungspapier einsetzen.

### Vorbereitung

- Zur Reinigung des Scanners kann mit Isopropylalkohol bestrichenes Reinigungspapier verwendet werden. Jedes Blatt des Reinigungspapiers darf nur einmal verwendet werden. Weiteres Walzenreinigungspapier kann über unsere Website unter [www.xeroxscanners.com](http://www.xeroxscanners.com) auf der Seite Parts & Accessories für Ihren Scanner erworben werden.
- Bei jedem Reinigungsvorgang im Inneren des Scanners müssen sämtliche Walzen, das Vorlagenglas und die Hintergrundplatten gesäubert werden.
- Öffnen Sie die Packung mit dem Walzenreinigungspapier, indem Sie sie einer Schere entlang der gepunkteten Linie aufschneiden.



**WARNUNG: Das Walzenreinigungspapier ist mit Isopropylalkohol befeuchtet. Lesen Sie die folgenden Sicherheitshinweise aufmerksam durch, und befolgen Sie sie zu Ihrer eigenen Sicherheit**

### REINIGEN DER WALZEN DES AUTOMATISCHEN VORLAGENEINZUGS

1. Halten Sie die Tasten „Simplex“ und „Duplex“ mindestens zwei Sekunden lang gedrückt, um auf das LCD-Menü des Scanners zu öffnen.
2. Verwenden Sie die Pfeiltasten „Nach oben“ oder „Nach unten“, um die Option „Reinigung“ auszuwählen.
3. Drücken Sie die Taste „Duplex“, um Ihre Auswahl zu bestätigen.
4. Ziehen Sie an der Entriegelung der Scanner-Abdeckung und heben Sie die Abdeckung an, um den Scanner zu öffnen.



5. Verwenden Sie die Taste „Duplex“, um die Walzendrehung zu starten. Mit jedem Drücken der Taste „Duplex“ drehen sich die Walzen ein kleines Stück, damit Sie sie vollständig reinigen können.

- Die folgende Abbildung zeigt die Positionen der Walzen im Scanner.

Verwenden Sie Walzenreinigungspapier, um alle in der Abbildung dargestellten Walzen zu reinigen.



**Hinweis:** Reinigen Sie die Walze nur mit sanftem Druck. Sämtliche Walzen (mit Ausnahme der freien Walzen) drehen sich nur in einer Richtung. Drehen Sie die Walze NICHT in entgegengesetzter Richtung. Dadurch wird die Walze beschädigt. Dies kann dazu führen, dass der Scanner die Seiten nicht mehr ordnungsgemäß einzieht.

#### REINIGEN DES VORLAGENGLASES UND DER HINTERGRUNDPLATTEN

- Ziehen Sie die Entriegelung der Scannerabdeckung, und heben Sie den Deckel an, um den Scanner zu öffnen.



- Die folgende Abbildung zeigt die Position des Glases und der Hintergrundplatten im oberen und unteren Teil des Scanners

Verwenden Sie zur Reinigung des Glases ein weiches Tuch. Sie können ein Reinigungspapier für Walzen verwenden, um das Glas zu reinigen, falls sich klebrige Rückstände auf der Oberfläche befinden.



#### REINIGEN DER PAPIERSENSOREN

Der Scanner ist mit mehreren Sensoren ausgestattet, die den Status des Papiers im Scanner erkennen. Diese Sensoren müssen im Rahmen der standardmäßigen wöchentlichen Wartung des Scanners gereinigt werden.

**Hinweis:** Reinigen Sie die Sensoren nicht mit dem Walzenreinigungspapier.

#### Vorbereitung

- Schalten Sie den Scanner aus, bevor Sie die Sensoren reinigen.

#### REINIGEN DER SENSOREN DES AUTOMATISCHEN VORLAGENEINZUGS

- Ziehen Sie die Entriegelung der Scannerabdeckung, und heben Sie den Deckel an, um den Scanner zu öffnen.



- Die folgende Abbildung zeigt die Positionen der Sensoren im Scanner.



- Zeigen Sie mit der Spitze des Balgs auf den Sensor, und drücken Sie auf den Balg, um den Staub vom Sensorkopf zu blasen.

Wiederholen Sie diesen Schritt für jeden Sensor im automatischen Vorlageneinzug.

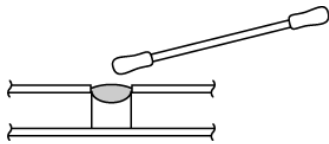

## Austauschen der Walze

Wenn Sie die Walzen wie in diesem Abschnitt beschrieben austauschen, sollten Sie alle Walzen gleichzeitig austauschen. Tauschen Sie nicht nur eine Walze aus und belassen die andere im Scanner.

**! WARNUNG: Bewahren Sie alle Ersatzteile außerhalb der Reichweite von Kindern auf. Die Teile sind klein und können verschluckt werden.**

Schalten Sie den Scanner aus, und trennen Sie das Netzkabel vom Scanner. Ziehen Sie den Hebel zur Deckelentriegelung, und öffnen Sie den Scanner.



Wenn Sie die Walzen ausgetauscht haben, schließen Sie den Scanner sorgfältig, indem Sie beide Seiten der Abdeckung herunterdrücken, bis die Abdeckung einrastet. Wenden Sie beim Schließen keine Gewalt an.



**AUSTAUSCHEN DES PAPIEREINZUGSWALZE .**

1. Ziehen Sie die Papiereinzugswalzenabdeckung nach unten und ziehen Sie sie zu Ihnen, um auf die Walzen zuzugreifen.

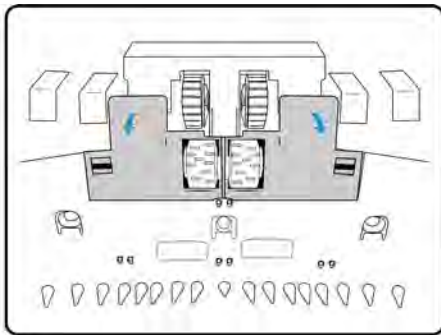

2. Drehen Sie die Walzen zu sich heran, bis Sie den Plastikarm sehen, der die Walzen in ihrer Position hält.

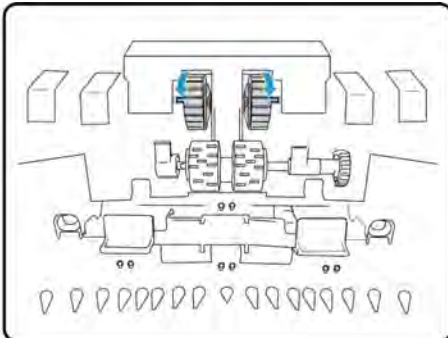

3. Drücken Sie die Kunststoffflasche zusammen, mit der die Walze an der Metallschiene fixiert ist, und ziehen Sie die Walze von der Schiene ab.
4. Entsorgen Sie die Walzen, da sie nicht repariert oder wiederverwendet werden können.
5. Entnehmen Sie die neuen Walzen aus der Verpackung.

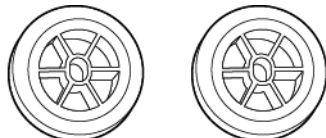

6. Richten Sie das Ende der Schiene an der Bohrung in den Walzen aus, und schieben Sie die Walzen auf die Schiene. Die Walzen klicken beim Einrasten in der richtigen Position.
7. Richten Sie das Ende des Kunststoffkopfes auf der rechten Seite des Walzenmoduls am Schlitz im Walzenfach aus. Vergewissern Sie sich, dass die flache Seite des Walzenkopfes korrekt am Schlitz im Scanner ausgerichtet ist.

#### AUSTAUSCHEN DER PAPIEREINZUGS- UND DER TRENNWALZ



1. Ziehen Sie die Papiereinzugsrollenabdeckung nach unten und ziehen Sie sie zu Ihnen, um auf die Walzen zuzugreifen.

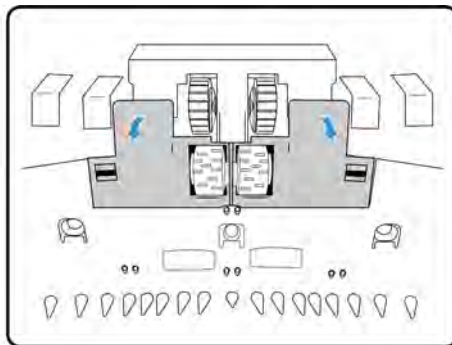

2. Drehen Sie die Walzen zu sich heran, bis Sie den Plastikarm sehen, der die Walzen in ihrer Position hält.

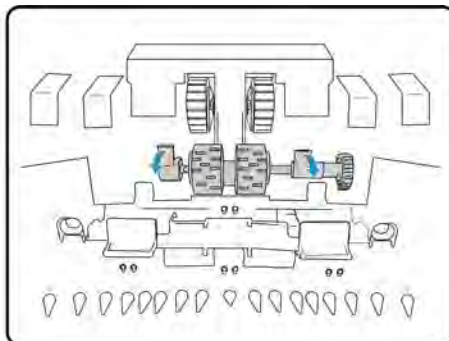

3. Ziehen Sie die Walze heraus
4. Entsorgen Sie die Walzen, da sie nicht repariert oder wiederverwendet werden können.

- Entnehmen Sie die neuen Walzen aus der Verpackung.

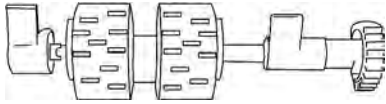

- Richten Sie das Ende der Schiene an der Bohrung in den Walzen aus, und schieben Sie die Walzen auf die Schiene. Die Walzen klicken beim Einrasten in der richtigen Position.
- Richten Sie das Ende des Kunststoffkopfes auf der rechten Seite des Walzenmoduls am Schlitz im Walzenfach aus. Vergewissern Sie sich, dass die flache Seite des Walzenkopfes korrekt am Schlitz im Scanner ausgerichtet ist.

#### AUSTAUSCHEN DER WALZE ZUM VERHINDERN DES DOPPELBLATTEINZUGS



- Klappen Sie die Abdeckung der Walze zum Verhindern des Doppelblatteinzugs auf.

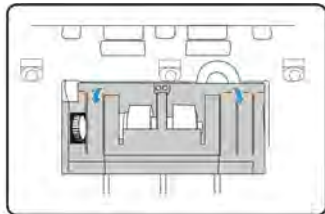

- Heben Sie die Walze an, und entnehmen Sie diese aus dem Scanner.

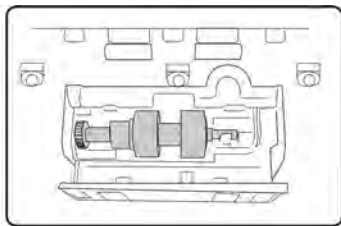

- Entsorgen Sie die Walzen, da sie nicht repariert oder wiederverwendet werden können.
- Entnehmen Sie die neuen Walzen aus der Verpackung.





5. Richten Sie die Walzenschiene an den Klammern im Walzenfach aus. Vergewissern Sie sich, dass die Nut auf der rechten Seite der Walzenschiene korrekt ausgerichtet ist, sodass sie in die U-Form der Klammern gleitet.
6. Die Walze ist korrekt eingesetzt, wenn die Metallschiene der Walze nicht gedreht werden kann.
7. Schließen Sie die Abdeckung der Walze zum Verhindern des Doppelblatteinzugs..





### FEHLERCODES FÜR DEN SCANNER

Wenn während des Scanvorgangs ein Fehler auftritt, wird auf der LCD-Anzeige ein Fehlercode ausgegeben, und Sie können mithilfe des Benutzerhilfsprogramms die Fehlerbehebung ausführen. Im Benutzerhilfsprogramm werden im Feld Scanner-Status ein Fehlercode und eine zugehörige Meldung angezeigt. In der folgenden Tabelle werden die Codes, Meldungen, möglichen Ursachen und gängige Möglichkeiten zur Fehlerbehebung aufgeführt.

Wenn Sie das Problem nicht mithilfe der Fehlerbehebungsschritte in der vorliegenden Tabelle beheben können, finden Sie weitere Informationen im Abschnitt „Einsetzen einer Tintenpatrone“ auf Seite 6-18.

Fehlerbild	Ursache	Lösung
	<p>ADF-Papierstau 1</p> <p>Beim Transport der Vorlagen durch den Scanner ist ein Papierstau aufgetreten.</p> <p>Die Vorlagensensoren sind verschmutzt.</p>	<p>Öffnen Sie den Scanner, nehmen Sie die Vorlagen heraus und schließen Sie den Scanner. Eine vollständige Anleitung finden Sie auf „Beheben eines Papierstaus“ auf Seite 6-4.</p> <p>Sollte das Problem fortbestehen, reinigen Sie die Walzen und Sensoren wie im Abschnitt „Scanner innen reinigen“ auf Seite 6-5 beschrieben.</p>
	<p>ADF-Papierstau 2</p> <p>Beim Transport der Vorlagen durch den Scanner ist ein Papierstau aufgetreten.</p> <p>Die Vorlagensensoren sind verschmutzt.</p>	<p>Öffnen Sie den Scanner, nehmen Sie die Vorlagen heraus und schließen Sie den Scanner. Eine vollständige Anleitung finden Sie auf „Beheben eines Papierstaus“ auf Seite 6-4.</p> <p>Sollte das Problem fortbestehen, reinigen Sie die Walzen und Sensoren wie im Abschnitt „Scanner innen reinigen“ auf Seite 6-5 beschrieben.</p>

Fehlerbild	Ursache	Lösung
	<p>ADF-Papierstau</p> <p>Beim Transport der Vorlagen durch den Scanner ist ein Papierstau aufgetreten.</p> <p>Die Vorlagensensoren sind verschmutzt.</p>	<p>Öffnen Sie den Scanner, nehmen Sie die Vorlagen heraus und schließen Sie den Scanner. Eine vollständige Anleitung finden Sie auf „Beheben eines Papierstaus“ auf Seite 6-4.</p> <p>Sollte das Problem fortbestehen, reinigen Sie die Walzen und Sensoren wie im Abschnitt „Scanner innen reinigen“ auf Seite 6-5 beschrieben.</p>
	<p>Mehrfacheinzug</p> <p>Zwei Blätter wurden gleichzeitig durch den Scanner transportiert.</p>	<p>Wenn zwei Blätter gleichzeitig in den Scanner eingelegt werden, wird dies von den Sensoren erkannt, und der Scanner reagiert gemäß den Benutzereinstellungen. Am LCD-Menü des Scanners werden drei Optionen angezeigt: „Ignorieren“ (Scannen fortsetzen), „Fortsetzen“ (Vorlagen neu stapeln und Scannen fortsetzen) und „Abbrechen“.</p> <p>Wählen Sie mit den Pfeiltasten eine Option und drücken Sie die Taste „Duplex“, um Ihre Auswahl zu bestätigen.</p> <p>Wenn Sie „Fortsetzen“ wählen, öffnen Sie den Scanner, entfernen Sie die Blätter und schließen Sie den Scanner wieder. Stellen Sie sicher, dass keine Blätter aneinander haften.</p> <p>Sollte das Problem fortbestehen, reinigen Sie die Walzen und Sensoren wie im Abschnitt „Scanner innen reinigen“ auf „Reinigen des Scanners“ auf Seite 6-5 beschrieben.</p>

Fehlerbild	Ursache	Lösung
	<p>ADF-Abdeckung offen</p> <p>Eine Scanner- Abdeckung ist offen.</p>	<p>Vergewissern Sie sich vor dem Scannen, dass alle Scanner- Abdeckungen vollständig geschlossen sind.</p>
	<p>Fehler beim Firmware-Download</p> <p>Das Herunterladen der Firmware ist fehlgeschlagen.</p>	<p>Laden Sie die Firmware herunter und versuchen Sie es noch einmal.</p>
	<p>Einzugsfehler</p> <p>Papieraufnahme fehlgeschlagen.</p>	<p>Entfernen Sie das Papier aus dem Einzugsfach. Fächern Sie die Vorlagen durch.</p> <p>Legen Sie die Vorlagen so ein, dass ihre Ränder leicht an die Papierführungen stoßen.</p> <p>Wiederholen Sie den Scan.</p>
	<p>Lüfterfehler 1</p> <p>Der Lüfter ist ausgefallen.</p>	<p>Schalten Sie den Scanner aus.</p> <p>Wenden Sie sich an den technischen Support und senden Sie den Scanner zur Reparatur ein.</p>

Fehlerbild	Ursache	Lösung
	<p>Lüfterfehler 2</p> <p>Der Lüfter ist ausgefallen.</p>	<p>Schalten Sie den Scanner aus. Wenden Sie sich an den technischen Support und senden Sie den Scanner zur Reparatur ein.</p>
	<p>Lüfterfehler 3</p> <p>Der Lüfter ist ausgefallen.</p>	<p>Schalten Sie den Scanner aus. Wenden Sie sich an den technischen Support und senden Sie den Scanner zur Reparatur ein.</p>
	<p>Zusammengeheftete Vorlage erkannt</p> <p>Entweder hat sich das Blatte bei der Aufnahme aus dem Einzugsfach verbogen, oder es sich beim Einzug in den Scanner stark verdreht.</p>	<p>Entfernen Sie die Heftklammern aus der Vorlage.</p> <p>Öffnen Sie den Scanner, nehmen Sie die Vorlagen heraus und schließen Sie den Scanner. Überprüfen Sie alle Vorlagen und entfernen Sie etwaige Heftklammern.</p> <p>Stapeln Sie das Papier nochmals im ADF und klicken Sie auf „Erneut scannen“.</p>
	<p>USB getrennt</p> <p>Das USB-Kabel wurde vom Scanner oder vom PC abgezogen.</p>	<p>Stellen Sie sicher, dass das USB-Kabel am Scanner und am Computer fest eingesteckt ist.</p>

Fehlerbild	Ursache	Lösung
	<p>Fach nicht geöffnet</p> <p>Das Einzugsfach wurde nicht geöffnet.</p>	<p>Das Einzugsfach öffnen.</p>
	<p>Fach blockiert</p> <p>Dieser Fehler bedeutet, dass das Fach festklemmt und nicht bewegt werden kann. Dies passiert meistens, wenn die Zahnräder und Motoren repariert werden müssen.</p>	<p>Schalten Sie den Scanner aus. Wenden Sie sich an den technischen Support und senden Sie den Scanner zur Reparatur ein.</p>
	<p>ADF AFE - Fehler beim Lese-/Schreibtest</p> <p>Die Firmware prüft beim Systemstart, ob das Hardware-AFE Daten normal liest und schreibt.</p> <p>Wenn das Bauteil nicht richtig arbeitet, kann der Scanner nicht scannen.</p>	<p>Schalten Sie den Scanner aus. Wenden Sie sich an den technischen Support und senden Sie den Scanner zur Reparatur ein.</p>
	<p>Pufferüberlauf am Systemeingang</p> <p>Dieser Fehler tritt auf, wenn die ASIC-Schaltung zu viele Bilder auf einmal empfängt.</p>	<p>Schalten Sie den Scanner aus. Wenden Sie sich an den technischen Support und senden Sie den Scanner zur Reparatur ein.</p>



Fehlerbild	Ursache	Lösung
	<p>Fehler ADF-Lampe</p> <p>Die ADF-Lampe funktioniert nicht mehr.</p>	<p>Schalten Sie den Scanner aus.</p> <p>Wenden Sie sich an den technischen Support und senden Sie den Scanner zur Reparatur ein.</p>

## Einsetzen einer Tintenpatrone

Dieser Abschnitt gilt nur für W130 (P/N 97-0130-00A) mit bereits installiertem Imprinter.

1. Schalten Sie den Scanner aus.
2. Öffnen Sie die Druckerklappe.
3. Entfernen Sie das Schutzband von der Tintenpatrone.
4. Bewegen Sie den Druckschlitten zum Imprinter-Gerät.

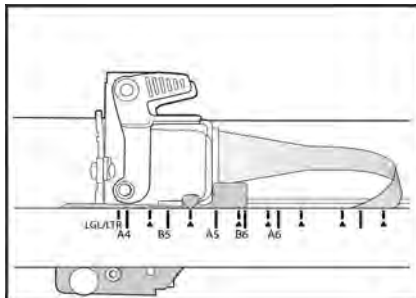

5. Setzen Sie die Tintenpatrone wie im Diagramm dargestellt in den Schlitten ein.

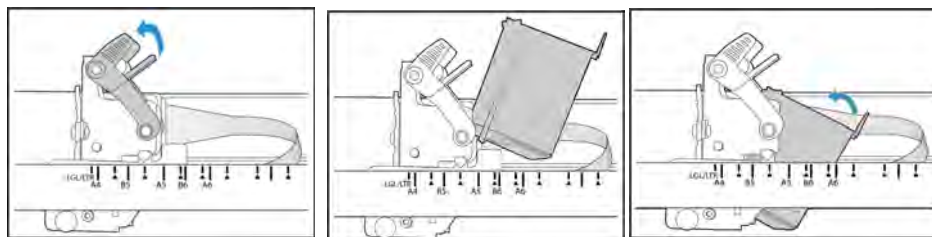

6. Senken Sie die Arme am Schlitten, um die Tintenpatrone zu fixieren.

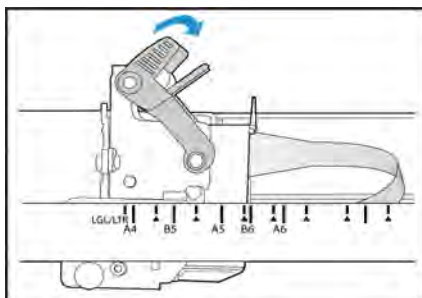

7. Zum Entnehmen der Tintenpatrone führen Sie diese Schritte in umgekehrter Reihenfolge aus.

## Anpassen der Druckposition

Dieser Abschnitt gilt nur für W130 (P/N 97-0130-00A) mit bereits installiertem Imprinter.

Sie stellen die horizontale Ausgangsposition ein, indem Sie den Druckschlitten im Drucker bewegen. Bewegen Sie den Druckschlitten nach links oder rechts, und richten Sie die pfeilförmige Kennzeichnung an der passenden Papierbreite aus, die am Drucker angegeben ist. Die vertikale Ausgangsposition wird in der von Ihnen verwendeten Scanoberfläche eingestellt.

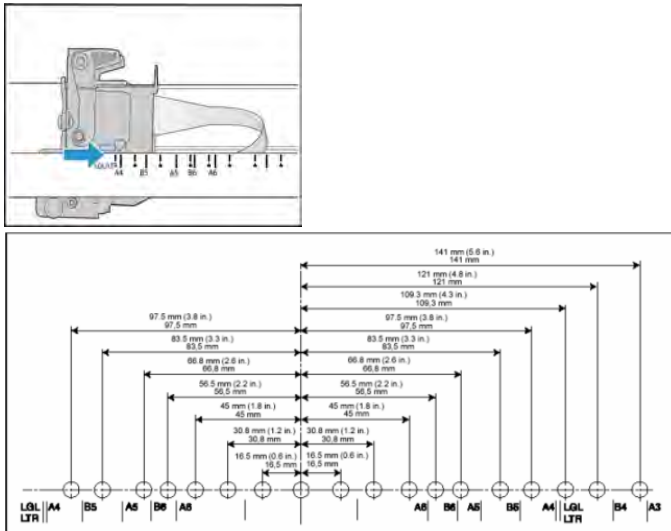

## Fehlerbehebung

**Problem:** die Scan-Geschwindigkeit ist zu niedrig.

Der Scanner könnte mit einem USB 1.1-Anschluss verbunden sein. Den Scanner an USB 2.0 oder 3.0 anschließen.

**Problem:** die Vorlagen werden nicht gescannt.

Dies könnte daran liegen, dass die Vorlagen nicht richtig eingelegt wurden.

**Problem:** die Tür des automatischen Vorlageneinzugs kann nicht geöffnet werden.

Sicherstellen, dass die Transport-Halteschraube vom Scanner entfernt wurde. Weitere Informationen hierzu finden Sie unter .

**Problem:** Der Scanner scannt nicht. Wo liegt der Fehler?

Untersuchen Sie, ob eines der folgenden möglichen Probleme vorliegt:

- **Sind Kabel lose oder nicht ordnungsgemäß angeschlossen?** Überprüfen Sie die Kabelanschlüsse. Vergewissern Sie sich, dass alle Kabel ordnungsgemäß angeschlossen sind.

- **Leuchtet die Statusleuchte des Scanners?** Schalten Sie den Scanner ein. Wenn die Statusleuchte nicht leuchtet, schließen Sie das Netzteil an eine andere Steckdose an.  
Wenn Sie eine USV-Notstromversorgung oder eine Verteilerleiste verwenden, schließen Sie den Scanner direkt an einer Wandsteckdose an.
- **Haben Sie einen Neustart des Computers und des Scanners durchgeführt?** Wenn ein Papierstau im Scanner auftritt oder die Verbindung wegen eines Fehlers getrennt wird, führen Sie einen Neustart des Computers durch, und schalten Sie den Scanner aus und anschließend wieder ein.
- **Haben Sie den Scanner an einen USB-Hub angeschlossen?** Wenn Sie den Scanner über einen USB-Hub angeschlossen haben, schließen Sie das USB-Kabel des Scanners direkt an der Rückseite des Computers an.  
Es wird nicht empfohlen, den Scanner über einen USB-Hub zu betreiben. Wenn Sie einen Hub einsetzen, muss dieser über eine eigene Stromversorgung verfügen.
- **Ist das USB-Kabel 180 cm lang oder kürzer?** Bei einem USB-Kabel mit einer Länge von mehr als 180 cm kann die Verbindung mit dem Scanner verloren gehen. Die empfohlene USB-Kabellänge beträgt höchstens 180 cm. Das im Lieferumfang des Scanners enthaltene USB-Kabel liegt in diesem Bereich.
- **Haben Sie in der Scansoftware eine andere Bildquelle ausgewählt?** Wenn Sie mehrere Bildbearbeitungsgeräte mit dem Computer verwenden (z. B. eine Kamera, einen Multifunktionsdrucker oder einen anderen Scanner), haben Sie möglicherweise eine andere Quelle für Bilder ausgewählt. Starten Sie die Anwendung, und vergewissern Sie sich, dass als Anwendung Xerox® W130 / W110 Scanner ausgewählt ist.

**Problem:** Weshalb funktioniert mein Scanner nicht mehr, nachdem ich unter Windows eine Systemwiederherstellung durchgeführt habe?

Unter Umständen wurden durch die Systemwiederherstellung einige der Treiberkomponenten beschädigt. Wir empfehlen Ihnen, den Scanner-Treiber neu zu installieren.

**Problem:** Warum funktionieren die Tasten am Scanner nicht mehr, nachdem ein Scan unter Verwendung von WIA (Windows Image Acquisition) durchgeführt wurde?

Nach einem Scan unter Verwendung der WIA-Oberfläche muss die Anwendung geschlossen werden, aus der heraus Sie gescannt haben, bevor Sie mit den Tasten am Scanner scannen können. Diese Situation tritt nicht ein, wenn Sie mit der TWAIN- oder ISIS-Oberfläche scannen.

**Problem:** Warum funktioniert der Scanner nicht mehr, nachdem ich einige Stunden nicht mit dem Computer gearbeitet habe?

Schalten Sie einfach den Scanner aus und wieder ein, um das Problem zu beheben.

Diese Situation kann auftreten, wenn Windows in einen Energiesparmodus eintritt, bei dem die Stromversorgung des Rechners abgesenkt wird. Wenn Sie die Maus bewegen oder eine Taste auf der Tastatur drücken, wird der Computer wieder in den normalen Betriebszustand bei voller Stromversorgung versetzt. Die Schwankung in der Stromversorgung bei diesem Energiesparmodus kann gelegentlich dazu führen, dass die Kommunikation zwischen Scanner und Computer beendet wird.

**Problem:** Der Computer gibt ständig Fehlermeldungen aus, der Speicherplatz auf der Festplatte reiche nicht aus.

Die Mindestanforderung an freiem Speicherplatz auf der Festplatte bezieht sich auf die Installation des Scannerlaufwerks und einfache Scans in niedriger Auflösung. Bei Scans mit hoher Auflösung können Dateien entstehen, deren Größe 1 GB übersteigt. Geben Sie Speicherplatz auf der Festplatte frei, damit die Software die gescannten Vorlagen speichern kann.

**Problem:** Im automatischen Vorlageneinzug liegt ein Papierstau vor. Wie kann das häufige Auftreten von Papierstaus verhindert werden?

Sie können Papierstaus vermeiden, indem Sie das Papier vor dem Scannen glätten und ausrichten und die Führungsschienen an das Papierformat anpassen. Schief in den automatischen Vorlageneinzug eingelegte Seiten führen zu einer Blockierung des Einzugsmechanismus. Wenn Papierstaus häufiger auftreten, reinigen Sie die Walze mit einem weichen, mit Isopropylalkohol befeuchteten Tuch. Eine übermäßige Verschmutzung der Walze kann zu Abnutzungserscheinungen und damit zu Problemen beim Vorlageneinzug führen.

**Problem:** Der automatische Vorlageneinzug zieht die Seiten nicht ordnungsgemäß ein.

Mit einer schmutzigen oder abgenutzten Walze zieht das Gerät die Vorlagen möglicherweise schief oder mehrere Seiten auf einmal ein. Versuchen Sie zunächst, die Walzen wie unter „Reinigen der Innenseite des Scanners“ auf Seite 6-5 beschrieben zu reinigen. Wenn das Problem weiterhin besteht, müssen die Trenn- und/oder die Zufuhrwalzen möglicherweise ersetzt werden. Weitere Informationen finden Sie unter „Austauschen der Walze zum Verhindern des Doppelblatteinzugs“ auf Seite 6-12 und „Entsorgen Sie die Walzen, da sie nicht repariert oder wiederverwendet werden können.“ auf Seite 6-10.

**Problem:** Wenn das USB-Kabel während eines Scanvorgangs abgezogen wird, wird beim erneuten Einstecken des USB-Kabels keine Verbindung mit dem Scanner hergestellt.

Trennen Sie das Netzkabel vom Scanner, und schließen Sie es wieder an.

Wenn der Scanner nicht wieder erkannt wird:

1. Trennen Sie das Netzkabel vom Scanner.
2. Führen Sie einen Neustart Ihres Computers durch.
3. Schließen Sie das Netzkabel nach dem Abschluss des Neustarts wieder an.

**Problem:** Der Scanner meldet den Fehler, dass mehrere Blätter eingezogen wurden, aber im automatischen Vorlageneinzug liegt nur ein Blatt.

Wenn sich übermäßig viel Papierstaub oder andere Verunreinigungen auf dem Doppelblatteinzugs-Sensor angesammelt haben, meldet der Scanner fälschlicherweise den Fehler, dass mehrere Blätter eingezogen wurden. Vergessen Sie nicht, beim Reinigen des automatischen Vorlageneinzugs wie oben in diesem Abschnitt beschrieben auch den Doppelblatteinzugs-Sensor zu reinigen.

## Deinstallieren des Scanners

Den Scannertreiber und die einzelnen Module der Scannersoftware können Sie über die Windows-Systemsteuerung von Ihrem Computer entfernen.

Während der Deinstallation der Treibersoftware muss das USB-Kabel des Scanners am Computer eingesteckt bleiben. Entfernen Sie das USB-Kabel erst dann, wenn Sie in den nachfolgenden Anweisungen dazu aufgefordert werden.

Öffnen Sie in der Windows-Systemsteuerung die Liste der installierten Programme.

- Windows 7 und höher: Doppelklicken Sie auf Programme und Funktionen.

#### **Deinstallieren des Scannertreibers:**

1. Klicken Sie in der Liste der installierten Programme auf Xerox® W130 / W110 Scanner driver.
2. Klicken Sie auf die Schaltfläche Ändern/Entfernen bzw. auf Deinstallieren.
3. Wenn Sie aufgefordert werden, das Entfernen des Treibers zu bestätigen, klicken Sie auf Ja.
4. Der Treiber wird nun vom Computer entfernt. Nach der Deinstallation des Treibers wird das Fortschrittsfenster automatisch geschlossen.
5. Schalten Sie den Scanner aus und ziehen Sie das USB-Kabel vom Computer ab.
6. Starten Sie den Computer auf Aufforderung neu.

Wiederholen Sie diese Schritte für jede andere Software, die Sie für den Scanner installiert hatten. Je nachdem, welche Software mit dem Scanner bereitgestellt wurde und welche Anwendungen Sie bei der Einrichtung des Scanners installiert haben, kann die Programmliste folgende Softwarekomponenten enthalten:

- OneTouch
- OneTouch OCR-Modul
- Visioneer Capture SE
- Visioneer Organizer AI

#### **Deinstallieren von Visioneer Acuity™:**

Visioneer Acuity wird automatisch mit dem Scannertreiber installiert, wenn Sie diesen von der Installations-Disc installieren. Die aktuellste Version von Visioneer Acuity kann aber auch von den Supportseiten zu Ihrem Scanner unter [www.xeroxscanners.com](http://www.xeroxscanners.com) heruntergeladen werden. Visioneer Acuity bietet erweiterte Bildverarbeitungsoptionen zur Optimierung Ihrer Scanausgabe.

1. Wählen Sie in der Liste der installierten Programme Visioneer Acuity Assets aus.
2. Wenn Sie aufgefordert werden, das Entfernen der Software zu bestätigen, klicken Sie auf Ja.



Abhängig von der Installationsmethode und dem Scannermodell kann die Liste der installierten Programme auch mehrere Einträge zu Visioneer Acuity enthalten. Bei den zusätzlichen Einträgen handelt es sich um die Bildverarbeitungsbibliotheken für die verschiedenen Scannermodelle. Diese Module werden als „Visioneer Acuity Assets“ bezeichnet und tragen eine Versionsnummer. Im hier beschriebenen Szenario, in dem nur Visioneer Acuity deinstalliert werden soll, wählen Sie einfach Visioneer Acuity aus und deinstallieren Sie dieses Programm. Wenn Sie eine der Komponenten mit der Bezeichnung „Asset“ deinstalliert haben, müssen Sie nach wie vor auch das Hauptprogramm von Visioneer Acuity deinstallieren.

## Spezifikationen des Xerox® W130 / W110 Scanner

Spezifikationen des Scanners	
<b>Dokumentanforderungen</b>	
Minimale Vorlagengröße	Einzelseite 50 x 65 mm (1,97 x 2,56 Zoll) Einzelseite 50 x 85 mm (1,97 x 3,35 Zoll)
Maximale Vorlagengröße	308 x 432 mm (12,1 x 17,0 Zoll)
Kapazität	500 Blatt Druckerpapier (Gewicht: 80 g/m <sup>2</sup> / 20 lb)
Papierstärke	Wende-Transportweg: 27-105 g/m <sup>2</sup> (7-28 lbs) Gerader Transportweg: 27-413 g/m <sup>2</sup> (7-110 lbs)
<b>Allgemeine Spezifikationen</b>	
<b>Optische Auflösung</b>	600 dpi
Interpolierte Auflösungen <b>(Firmware/ Hardware)</b>	100, 150, 200, 400, 500 dpi
Interpolierte Auflösungen (Visioneer Acuity)	75 und 1200 dpi (diese Auflösungen sind verfügbar, wenn Visioneer Acuity installiert ist)
<b>Ausgabe-Bittiefe</b>	24-Bit-Farbe, 8-Bit-Graustufen, 1-bit-bitonal (Schwarz-Weiß)
<b>Scan-Methode</b>	Automatischer Duplex-Vorlageneinzug
Bildsensor	CIS (Kontakt-Bildsensoren)
Lichtquelle	RGB LED
Zertifizierungen	USB 3.1 (kompatibel zu USB 2.0 und 1.1)
Сертификаты	ENERGY STAR 3, USB 3.1, RoHS, CE, CB, WEEE, UL, C-UL, FCC-Klasse A, EPEAT (Mindestwertung: Bronze)
<b>Betriebstemperatur</b>	5 °C - 35 °C (41 °F bis 95 °F)
<b>Relative Luftfeuchtigkeit</b>	10% ~ 90% RF
<b>Scannermaße</b>	
Breite	460 mm (18,1 Zoll)
Tiefe	775 mm (30,5 Zoll)
Höhe	362 mm (14,3 Zoll)
<b>Gewicht</b>	22,7 kg (50 lbs)
<b>Leistungsinformationen</b>	
Netzadapter	100-240 VAC
Stromaufnahme	≤ 120 Watt (im Betrieb) ≤ 25 Watt (in Bereitschaft) ≤ 2,9 Watt (Energiesparmodus nach 15 Minuten ohne Scannen, kann per Software eingestellt werden) ≤ 0,3 Watt (ausgeschaltet)

Spezifikationen des Scanners	
<b>Kabelinformationen</b>	
Netzkabel	US—3P, 10A/125V, L=1800mm, 3X18AWG, SCHWARZ, RoHS EUR(CEE)—2P+G, 16A/250V, 3*C0,75mm2, L=1800mm, SCHWARZ, RoHS UK(BS/PSB)—3P, 3A/250V, 3C*0,75mm2, L=1800mm, SCHWARZ, RoHS
USB 3.0-Kabel	3.1, 1800 mm, RoHS-konform
<b>Softwareinformationen</b>	
Unterstützte Betriebssysteme	Microsoft Windows – 32 Bit oder 64 Bit, 10 – 32 Bit oder 64 Bit 7 (Service Pack 1) – 32 Bit oder 64 Bit 8 / 8.1
Scanner-Treiber	TWAIN, WIA, ISIS
Gebündelte Software	Visioneer OneTouch® Visioneer Acuity Modul Visioneer Capture Visioneer Organizer

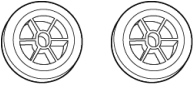
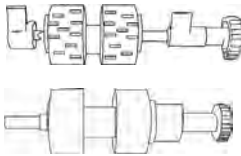
## Teilleiste für den Xerox® W130 / W110 Scanner

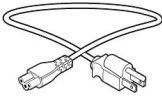
Teilename	Teilenummer	
Papierzufuhr walzen	65-2613-000	
Walzen-Austausch-Kit	96-X331-000	
<ul style="list-style-type: none"> <li>• Einzugs- und Trennwalzen</li> <li>• Walze zum Verhindern des Doppelblatteinzugs</li> </ul>	65-2612-000 65-2614-000	
USB-Kabel	35-0253-001	
Netzkabel	35-0103-001 (US) 35-0104-001 (EUR) 35-0105-001 (UK)	

## 7. Anhang A: Gesetzliche Bestimmungen

### Grundlegende Bestimmungen

#### USA (FCC-BESTIMMUNGEN)



Dieses Gerät wurde getestet und hält die in Teil 15 der FCC-Vorschriften für digitale Geräte der Klasse B festgelegten Grenzwerte ein. Diese Beschränkungen wurden festgelegt, um bei der Installation in Wohnhäusern ausreichenden Schutz vor schädlichen Störungen sicherzustellen. Das Gerät erzeugt und verwendet Hochfrequenzenergie und kann diese auch selbst aussenden. Bei unsachgemäßer Installation und Anwendung sind Störungen des Funkverkehrs möglich.

Durch den Betrieb dieses Geräts in einem Wohngebiet werden wahrscheinlich schädliche Störungen erzeugt, und der Benutzer ist verpflichtet, diese auf eigene Kosten zu beseitigen.



#### **WARNUNG:**

Wenn Sie dieses Gerät in unmittelbarer Nähe von industriellen, wissenschaftlichen und medizinischen Geräten (ISM-Geräten) betreiben möchten, muss die externe Strahlung dieser Geräte möglicherweise eingeschränkt oder entsprechende Schutzmaßnahmen getroffen werden.

Modifikationen an diesem Gerät, die nicht ausdrücklich durch Xerox® genehmigt wurden, führen möglicherweise dazu, dass Sie die Berechtigung für den Betrieb dieses Geräts verlieren.

Um die Konformität zu den FCC-Vorschriften sicherzustellen, müssen mit diesem Gerät abgeschirmte Kabel verwendet werden.

#### ZERTIFIZIERUNGEN IN EUROPA

Das CE-Zeichen auf diesem Gerät bedeutet, dass Xerox® eine Erklärung der Konformität zu folgenden EU-Richtlinien mit Wirkung ab dem angegebenen Datum abgegeben hat:



8. September 2017:	EU-Richtlinie 2014/35/EU in der aktuellen Fassung. Angleichung der Rechtsvorschriften der Mitgliedsstaaten im Zusammenhang mit Niederspannungsgeräten.
12. August 2016:	EU-Richtlinie 2014/30/EU in der aktuellen Fassung. Angleichung der Rechtsvorschriften der Mitgliedsstaaten über die elektromagnetische Verträglichkeit.

Dieses Gerät ist als LED-Produkt der Klasse 1 zertifiziert. Dies bedeutet, dass die Maschine keine gefährliche Laserstrahlung produziert.

Der vollständige Text dieser Erklärung mit Angabe der entsprechenden Richtlinien und Normen ist über Ihren Xerox®-Partner oder unter folgender Adresse erhältlich:



Environment, Health and Safety  
 Xerox(NL)  
 Sint Jansweg 15  
 NL-5928 RC  
 VENLO

#### T RKEI (ROHS-BESTIMMUNG)

Gemäß Artikel 7 (d) bestätigen wir hiermit: "Das Gerät entspricht der EEE-Verordnung."

("EEE yönetmeliğine uygundur")

## Gesetzliche Vorschriften zum Kopierbetrieb

### U.S.A.

Der Kongress der Vereinigten Staaten hat die Vervielfältigung der folgenden Dokumente unter bestimmten Bedingungen per Gesetz untersagt. Zuwiderhandlungen können mit Geldstrafen oder Freiheitsentzug geahndet werden.

1. Obligationen oder Anleihen der US-Regierung, darunter:

Schuldscheine	Zinsscheine von Bonds	Einlagenzertifikate
US-Bonds	US-Bundesanleihen	Papiergeld
National Bank Currency (eine Art US-Banknote)	Federal Reserve Bank Notes (eine Art US-Banknote)	Federal Reserve Notes (eine Art US-Banknote)
Fractional Notes (eine Art US-Banknote)	Silver Certificates (eine Art US-Banknote)	Gold Certificates (eine Art US-Banknote)

Bonds und Obligationen bestimmter Regierungsbehörden wie der FHA usw.

Bonds. (US-Sparbriefe dürfen lediglich für Werbezwecke im Zusammenhang mit Kampagnen für den Verkauf dieser Bonds fotografiert werden.)

US-Steuermarken. (Falls Rechtsdokumente bzw. Urkunden mit einer entwerteten Steuermarke vervielfältigt werden müssen, ist dies zulässig, sofern die Vervielfältigung nicht zu rechtswidrigen Zwecken erfolgt.)

Entwertete und nicht entwertete Postwertzeichen. (Postwertzeichen dürfen zu philatelistischen Zwecken fotografiert werden, sofern die Wiedergabe in schwarzweiß und mit Abmessungen entweder kleiner als 75 % oder größer als 150 % der ursprünglichen Vorlage erfolgt.)

Postanweisungen.

Schuldscheine, Schecks oder Wechsel, deren Begünstigter oder Bezogener ein dazu berechtigter Beamter der USA ist.

Marken und andere Wertzeichen beliebigen Nennwerts, die gemäß eines Gesetzes des Kongresses herausgegeben wurden bzw. werden.

2. Berichtete Kompensationsscheine für Veteranen der Weltkriege.
3. Obligationen und Anleihen aller ausländischen Regierungen, Banken und Unternehmen.

4. Urheberrechtlich geschützte Materialien, außer mit der Genehmigung seitens des Urheberrechtshabers oder unter den Bestimmungen zur angemessenen Verwendung („Fair Use“) bzw. den Rechten von Bibliotheken der US-Urheberschutzgesetze. Weitere Informationen sind vom Copyright Office, Library of Congress, Washington, D.C. 20559 erhältlich. Circular R21 anfordern.
5. Staatsbürgerschaftsnachweise und Einbürgerungsurkunden. (Ausländische Einbürgerungsurkunden dürfen fotografiert werden.)
6. Reisepässe. (Ausländische Reisepässe dürfen fotografiert werden.)
7. Einwanderungsunterlagen.
8. Musterungsunterlagen.
9. Einberufungsunterlagen für den Wehrdienst, die einige oder alle der folgenden Informationen enthalten:

Bezüge oder Einkommen	Familienstand	Vorstrafen
Körperlicher oder geistiger Zustand	Früherer Wehrdienst	

Ausnahme: Entlassungspapiere der US-Armee und US-Marine dürfen fotografiert werden.

10. Abzeichen, Ausweise, Erlaubnis- bzw. Passierscheine und Insignien, die von Militärpersonal oder von Mitarbeitern der verschiedenen Bundesministerien und -behörden wie dem FBI, dem US-Schatzministerium usw. getragen werden (sofern die Fotografie nicht vom Leiter des Ministeriums oder der Behörde angefordert wurde).
11. In einigen Bundesstaaten ist die Vervielfältigung folgender Dokumente untersagt: KFZ-Kennzeichen, Führerscheine und Fahrzeugbriefe.

Die vorgenannte Liste erhebt keinen Anspruch auf Vollständigkeit. Für die Vollständigkeit und Richtigkeit wird keine Haftung übernommen. Ziehen Sie bei Zweifeln einen Rechtsanwalt zurate.

#### KANADA

Das Parlament Kanadas hat die Vervielfältigung der folgenden Dokumente unter bestimmten Bedingungen per Gesetz untersagt. Zuwiderhandlungen können mit Geldstrafen oder Freiheitsentzug geahndet werden.

1. Gegenwärtig im Umlauf befindliche Banknoten bzw. Papiergeld.
2. Obligationen und Anleihen von Regierungen und Banken.
3. Exchequer Bill Paper bzw. Revenue Paper (Spezialpapiere für bestimmte amtliche Dokumente und Urkunden).
4. Das Siegel der Regierung Kanadas oder einer Provinz oder das Siegel einer Behörde oder eines Amtes in Kanada oder eines Gerichtshofes.
5. Proklamationen, Anordnungen, Regelungen und Ernennungen bzw. entsprechende Bekanntmachungen (mit der betrügerischen Absicht, es so aussehen zu lassen, als ob diese vom Queen's Printer für Kanada oder einer entsprechenden Druckerei einer Provinz herausgegeben wurden).

6. Kennzeichen, Marken, Siegel, Verpackungen oder Designs, die von oder im Namen der Regierung Kanadas oder einer Provinz, der Regierung eines anderen Staates als Kanada oder einem Ministerium, einem Rat, einer Kommission oder einer Behörde verwendet werden, das/der/die von der Regierung Kanadas oder einer Provinz bzw. einer Regierung eines anderen Staates als Kanada eingerichtet wurde.
7. Geprägte oder geklebte Steuermarken, die als Einnahmequelle für die Regierung Kanadas oder einer Provinz oder der Regierung eines anderen Staates als Kanada verwendet werden.
8. Dokumente, Registerauszüge und Unterlagen in Verwahrung bei Beamten, die mit dem Anfertigen bzw. Ausgeben von beglaubigten Kopien dieser Unterlagen beauftragt sind, wenn in betrügerischer Absicht vorgegeben wird, dass eine einfache Vervielfältigung eine beglaubigte Kopie dieser Dokumente darstellt.
9. Urheberrechtlich geschützte Materialien und Marken jeglicher Art und Beschaffenheit, wenn keine Zustimmung des Urheberrechts- oder Markeninhabers vorliegt.

Die vorgenannte Liste wird lediglich für Informationszwecke bereitgestellt. Sie erhebt keinen Anspruch auf Vollständigkeit. Für die Vollständigkeit und Richtigkeit wird keine Haftung übernommen. Ziehen Sie bei Zweifeln einen Rechtsanwalt zurate.

#### ANDERE L NDER

Das Kopieren bestimmter Dokumente ist in Ihrem Land möglicherweise gesetzlich untersagt. Zuwiderhandlungen können mit Geldstrafen oder Freiheitsentzug geahndet werden.

- Geldscheine
- Banknoten und Schecks
- Bank- und Staatsanleihen sowie Wertpapiere
- Reisepässe und Ausweise
- Dokumente, die dem Urheber- oder Markenrecht unterliegen, ohne Zustimmung des Rechteinhabers
- Postwertzeichen und übertragbare Handelspapiere

**Hinweis:** Diese Liste erhebt keinen Anspruch auf Vollständigkeit. Für die Vollständigkeit und Richtigkeit wird keine Haftung übernommen. Ziehen Sie bei Zweifeln einen Rechtsanwalt zurate.

## 8. Anhang B: Informationen zur Konformität

### Gesetzliche Vorschriften zum Faxbetrieb

#### USA UND KANADA

Bei der Entsorgung des Xerox®-Geräts ist zu beachten, dass das Gerät Blei, Quecksilber, Perchlorat und andere Stoffe enthalten kann, deren Entsorgung u. U. bestimmten Umweltschutzbestimmungen unterliegt. Der Gehalt an diesen Stoffen entspricht bei Markteinführung ohne Einschränkungen den einschlägigen internationalen Bestimmungen. Informationen zum Recycling und der Entsorgung sind bei den örtlichen Behörden erhältlich. Informationen für die USA finden Sie auch auf der Website der Electronic Industries Alliance.

Perchlorat: Bestandteile dieses Produkts wie Batterien enthalten möglicherweise Perchlorat.

#### EUROPÄISCHE UNION

##### **Konformität mit RoHS und WEEE**

Das vorliegende Produkt entspricht den EU-Direktiven zur Beschränkung der Verwendung bestimmter gefährlicher Stoffe in Elektro- und Elektronikgeräten (auch als RoHS bekannt; 2011/65/EU) und der Elektroaltgeräte-Verordnung (auch als WEEE bekannt; 2012/19/EU).

Einige Geräte können sowohl in Privathaushalten als auch in Unternehmen eingesetzt werden.

##### **Unternehmen**

Dieses Symbol zeigt an, dass Ihr Gerät einer Entsorgung gemäß den jeweiligen nationalen Vorschriften zugeführt werden muss. Im Rahmen der Gesetzgebung innerhalb der Europäischen Union müssen alle elektrischen und elektronischen Geräte unter Berücksichtigung der geltenden Vorschriften entsorgt werden.



### Hinweis zu Energy Star in den USA

Der Xerox® W130 / W110 Scanner entspricht den ENERGY STAR-Richtlinien gemäß den Anforderungen des ENERGY STAR-Programms für Bildverarbeitungsgeräte. Der Scanner wurde gemäß den ENERGY STAR-Anforderungen – dargelegt in Fassung 2.0 – der ENERGY STAR-Spezifikation zertifiziert.



ENERGY STAR und ENERGY STAR MARK sind eingetragene Marken in den Vereinigten Staaten. Das ENERGY STAR-Programm für Bildverarbeitungsgeräte basiert auf einer gemeinsamen Initiative der Vereinigten Staaten, Japans und der Europäischen Union, deren Ziel es ist, zusammen mit Bürogeräteherstellern energiesparende Kopierer, Drucker, Faxgeräte, Multifunktionsgeräte, Computer und Monitore zu fördern. Die Reduktion der Energieaufnahme dieser Geräte trägt zu einer Bekämpfung von Smog, saurem Regen und dem langfristigen Klimawandel bei, weil hierbei weniger Schadstoffe bei der Erzeugung von Elektrizität entstehen.